



深圳市江昇控制技术有限公司

自 2012 年起专业从事电机驱动和工业控制制造



FC300系列

同异步驱动一体化矢量通用
变频器用户手册

目录

前言	1
第一章 安全信息及注意事项	11
1.1 安全定义	11
1.2 电动机及机械负载相关	11
1.3 变频器相关	12
第二章 产品信息	14
2.1 型号	14
2.2 铭牌	14
2.3 额定值	14
2.4 技术规格	16
第三章 机械安装	19
3.1 安装注意事项	19
3.2 安装场所要求	19
3.3 安装方向和空间	20
3.4 外型尺寸和安装尺寸	21
第四章 电气安装	24
4.1 安装注意事项	24
4.2 外围器件选型	25

4.3 控制板说明.....	27
4.4 符合 EMC 要求的安装指导.....	34
第五章 操作运行	40
5.1 解释说明.....	40
第六章 功能参数简表介绍	46
6.1 基本功能参数简表.....	46
第七章 故障处理及维护	99
7.1 故障处理.....	99
7.2 维护.....	104
第八章 选配件	107
8.1 操作面板安装组件.....	107
8.2 制动单元及制动电阻选型.....	107
附录 A MODBUS 通讯协议	110
产品售后服务政策	124

前言

首先感谢您购买深圳市江昇控制技术有限公司生产的 FC300系列同异步驱动一体化矢量通用变频器！

本说明书介绍了如何正确使用 FC300 系列变频器，全面介绍了 FC300 变频器的功能特性及使用方法，包括产品选型、参数设置、运行调试、维护检查等详细信息。在使用前，请务必认真阅读本说明书。同时，请在完全理解产品的安全注意事项后再使用该产品。

注意事项

- 为说明产品的细节部分，本手册中的图例有时为卸下外罩或安全遮盖物的状态。
 - 使用本产品时，请务必按规定装好外壳或遮盖物，并按照手册的内容进行操作。
 - 本手册中的图例仅为了说明，可能会与您订购的产品有所不同。
 - 本公司致力于产品的不断改善，产品功能会不断升级，所提供的资料如有变更，恕不另行通知。
-

外围设备的连接

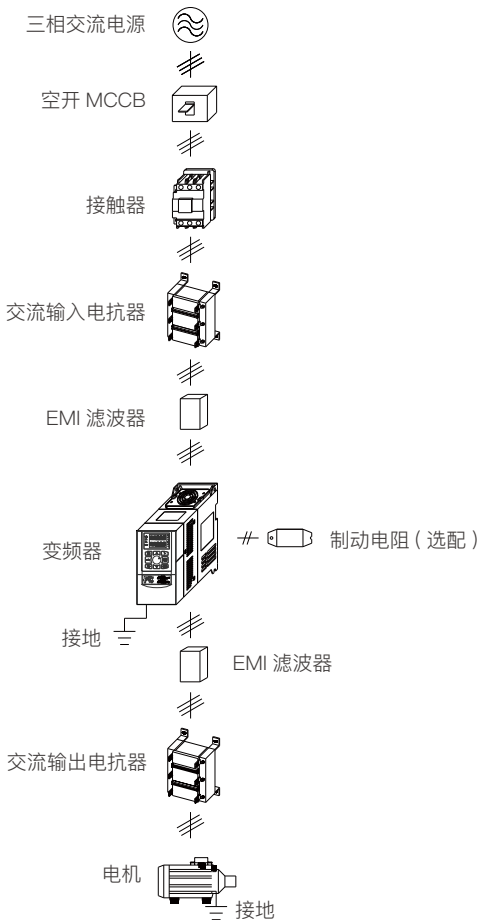

基本应用程序快速入门

注意：部分参数出厂已设置（出厂值），初次使用可以不设置。

1. 正确设置电机额定参数

上电，用操作面板设置下表参数，电机参数参考电机铭牌。

参数号	参数名称	参数号	参数名称
P1-01	电机额定功率	P1-04	电机额定频率
P1-02	电机额定电压	P1-05	电机额定转速
P1-03	电机额定电流		

2. 使用操作面板控制启停和设定运行频率

(1) 上电。用操作面板设置电机参数 (P1-01~P1-05)、运行频率 (P1-08) 和加减速时间 (P0-17、P0-18)。

参数号	参数名称	设定值	含义
P0-02	命令设定通道选择	0 (出厂值)	运行命令通道为键盘
P0-03	频率设定通道选择	0	运行频率由键盘数字给定
P0-17	加速时间 1	-	加速时间，根据实际需求调整
P0-18	减速时间 1	-	减速时间，根据实际需求调整

(2) 按操作面板上的 **RUN** 键进行启动变频器，按 **▲ / ▼** 键增加 / 减少设定频率，按 **STOP** 键停止变频器输出。

3. 使用端子控制起停和键盘电位器设定运行频率

(1) 端子 DI1 为正转信号输入，DI2 为反转信号输入，接线如下图。

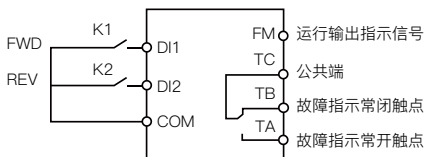

(2) 上电, 然后根据接线图设置功能参数, 见下表。

参数号	参数名称	设定值	含义
P0-02	命令设定通道选择	1	运行命令通道为端子
P0-03	频率设定通道选择	3 (出厂值)	运行频率由键盘电位器给定
P0-17	加速时间 1	-	加速时间, 根据实际需求调整
P0-18	减速时间 1	-	减速时间, 根据实际需求调整
P4-00	DI1 端子功能	1 (出厂值)	正转功能 (端子正转信号输入)
P4-01	DI2 端子功能	1 (出厂值)	反转功能 (端子反转信号输入)

(3) 合上接线图中的 K1 时, 电机正转运行; 断开 K1 时, 电机停止运行。合上 K2 时, 电机反转运行; 断开 K2 时, 电机停止运行。K1、K2 同时闭合或断开时电机都停止运行。可以通过更改键盘旋钮大小增加 / 减少设定频率。

4. 使用操作面板控制启停和设定运行频率

(1) 端子 DI1 为正转信号输入, DI2 为反转信号输入, 接线如下图。

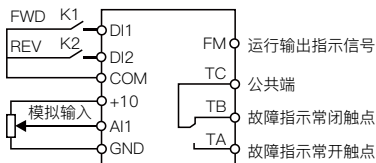

(2) 上电, 然后根据接线图, 设置功能参数, 见下表。

参数号	参数名称	设定值	含义
P0-02	命令设定通道选择	1	运行命令通道为端子
P0-03	频率设定通道选择	2	运行频率由 AI1 外部电位器给定
P0-17	加速时间 1	-	加速时间, 根据实际需求调整
P0-18	减速时间 1	-	减速时间, 根据实际需求调整
P4-00	DI1 端子功能	1 (出厂值)	正转功能 (端子正转信号输入)
P4-01	DI2 端子功能	2 (出厂值)	反转功能 (端子反转信号输入)

(3) 通过调整 AI1 模拟量输入来设定运行频率。

(4) 合上接线图中的 K1 时, 电机正转运行; 断开 K1 时, 电机停止运行。

合上 K2 时, 电机反转运行; 断开 K2 时, 电机停止运行。K1、K2 同时闭合或断开时电机都停止运行。

5. 使用端子控制启停和通讯设定运行频率

(1) 端子 DI1 为正转信号输入, DI2 为反转信号输入, 接线如下图。

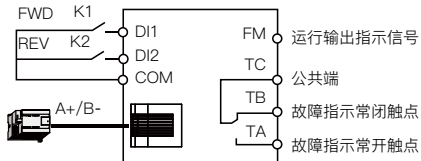

(2) 上电, 然后根据接线图, 设置功能参数, 见下表。

参数号	参数名称	设定值	含义
P0-02	命令设定通道选择	1	运行命令通道为端子
P0-03	频率设定通道选择	9	运行频率由通讯给定
P0-17	加速时间 1	-	加速时间, 根据实际需求调整
P0-18	减速时间 1	-	减速时间, 根据实际需求调整
P4-00	DI1 端子功能	1 (出厂值)	正转功能 (端子正转信号输入)

P4-01	DI2 端子功能	2 (出厂值)	反转功能 (端子反转信号输入)
P5-00	FM 端子输出模式	1	FMR 开关量输出
P5-01	FM 端子功能	1	变频器运行中
Pd-00	波特率	5 (出厂值)	9600bps
Pd-01	数据格式	3 (出厂值)	8-N-1 格式, 无校验, RTU
Pd-02	本机地址	1 (出厂值)	

(3) 合上接线图中的 K1 时, 电机正转运行; 断开 K1 时, 电机停止运行。合上 K2 时, 电机反转运行; 断开 K2 时, 电机停止运行。K1、K2 同时闭合或断开时电机都停止运行。

(4) 通过 SCI 通讯功能代码 0x06 写寄存器 0XF008H (P0-08) 来修改运行频率。

6. 使用端子控制启停和端子 UP/DOWN 控制运行频率

(1) 端子 DI1 为启动 / 停止信号输入, DI2 为 UP 信号输入, DI3 为 DOWN 信号输入, 接线如下图。

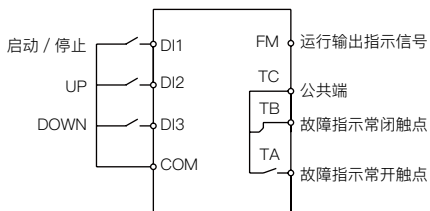

(2) 上电, 然后根据接线图, 设置功能参数, 见下表。

参数号	参数名称	设定值	含义
P0-02	命令设定通道选择	1	运行命令通道为端子
P0-03	频率设定通道选择	9	运行频率由端子 UP 和 DOWN 给定

参数号	参数名称	设定值	含义
P0-17	加速时间 1	-	加速时间, 根据实际需求调整
P0-18	减速时间 1	-	减速时间, 根据实际需求调整
P5-00	FM 端子输出模式	1	FMR 开关量输出
P5-01	FM 端子功能	1	变频器运行中

7. 使用端子进行变频器多段速控制

(1) 端子 DI1 为起动 / 停止信号输入, DI2 为多段速信号 1 输入, DI3 为多段速信号 2 输入, DI4 为多段速信号 3, DI5 为多段速信号 4, 接线如下图。

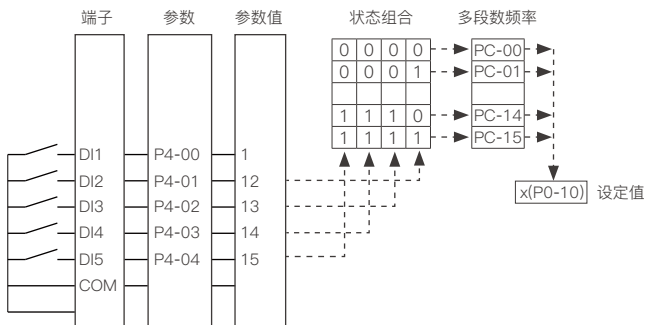

(2) 上电, 然后根据接线图设置功能参数, 见下表。

参数号	参数名称	设定值	含义
P0-02	命令设定通道选择	1	运行命令通道为端子
P0-03	频率设定通道选择	6	运行频率由多段速给定
P0-17	加速时间 1	-	加速时间, 根据实际需求调整
P0-18	减速时间 1	-	减速时间, 根据实际需求调整
P4-00	DI1 端子功能	1 (出厂值)	正转功能 (端子正转信号输入)
P4-01	DI2 端子功能	12 (出厂值)	多段速指令端子信号 1 输入

P4-02	DI3 端子功能	13 (出厂值)	多段速指令端子信号 2 输入
P4-03	DI4 端子功能	14 (出厂值)	多段速指令端子信号 3 输入
P4-04	DI5 端子功能	15 (出厂值)	多段速指令端子信号 4 输入
PC-00	多段指令 0	-	根据实际需求调整
PC-01	多段指令 1	-	根据实际需求调整
PC-02	多段指令 2	-	根据实际需求调整
PC-03	多段指令 3	-	根据实际需求调整
PC-04	多段指令 4	-	根据实际需求调整
PC-05	多段指令 5	-	根据实际需求调整
PC-06	多段指令 6	-	根据实际需求调整
PC-07	多段指令 7	-	根据实际需求调整

8. 过程 PID 应用功能控制

(1) 端子 DI1 为起动 / 停止信号输入, AI1 为 PID 模拟量反馈源输入, 接线如下图。

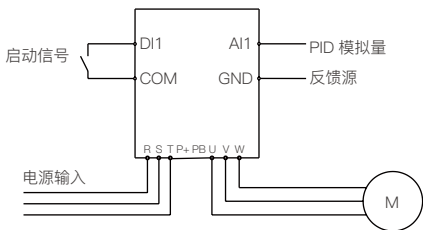

(2) 上电, 然后根据接线图设置功能参数, 见下表。

参数号	参数名称	设定值	含义
P0-02	命令设定通道选择	1	运行命令通道为端子
P0-03	频率设定通道选择	8	运行频率由 PID 给定
P0-17	加速时间 1	-	加速时间, 根据实际需求调整

参数号	参数名称	设定值	含义
P0-18	减速时间 1	-	减速时间, 根据实际需求调整
PA-00	PID 给定源	0 (出厂值)	PID 给定源为 PA-01 设定
PA-01	PID 数值给定	50%(出厂值)	根据实际需求调整
PA-02	PID 反馈源	0 (出厂值)	模拟量 AI1 反馈输入

9. 电机参数调谐设定

- (1) 电机参数调谐只能在操作面板控制模式下进行；
- (2) 正确配线；
- (3) 上电，用操作面板设置电机参数 (P1-00~P1-05)；
- (4) 参数调谐，不同的控制方式可使用的调谐方式见下表。

控制方式	自调谐方式 (推荐)	
V/F 控制	手动转矩提升 使用静止、旋转、定子电阻自调谐	自动转矩提升 使用静止、旋转自调谐
矢量控制	使用旋转自调谐	

电机参数静止调谐：

P1-37=1(静止自调谐)，按 **PRG** 键退至停机参数显示状态，按 **RUN** 键启动自调谐，自调谐结束后，自动刷新 P1~06-P1-08。

参数号	参数名称	参数号	参数名称
P1-06	电机定子电阻	P1-08	电机漏电感
P1-07	电子转子电阻		

电机参数旋转调谐：

- 在进行旋转调谐前，请先将电机与负载脱开。
- 然后设置 P1-37=2(旋转调谐)，然后设置 P1-37=2(旋转调谐)，按 **PRG** 键退至停机参数显示状态，按 **RUN** 键起自动调谐。
- 在电机旋转过程中，可能出现震荡甚至过流，此时应立即按下 **STOP** 键停止参数整定，并适当调整加减速时间以减轻可能出现的震荡。
- 参数调谐结束后，自动刷新 P1-06~P1-10。

参数号	参数名称	参数号	参数名称
P1-05	电机 1 额定转速	P1-08	电机 1 漏电感
P1-06	电机 1 定子电阻	P1-09	电机 1 互感抗
P1-07	电机 1 转子电阻	P1-10	电机 1 空载励磁电流

1 第一章 安全信息及注意事项

1.1 安全定义

- ▲ **危险**：标记为危险的信息对于避免安全事故至关重要。
- ▲ **警告**：标记为警告的信息对于避免损坏产品或其它设备有所必需。
- ▲ **注意**：标记为注意的信息有助于正确使用产品。

1.2 电动机及机械负载相关

与工频运行比较	FC300 为电压型变频器，输出电压是 PWM 波，含有一定的谐波。因此，使用时电机的温升、噪音和振动同工频运行相比略有增加。
恒转矩低速运行	变频器驱动普通电机长期低速运行时，由于电机的散热效果变差，输出转矩额度会降低，如果处于长期低速恒转矩运行工况，建议选用变频电机。
电机的电子热保护	当选用适配电机时，变频器可以有效对电机实施热保护，如被控电机与变频器的功率不匹配，则一定要调整电机保护参数 / 其它保护措施，确保电机安全可靠运行。
在电机额定频率以上运行	若电机超过其额定频率运行，噪音会增大。需要关注电机的振动，同时要确保电机轴承及机械装置能够满足运行速度范围的要求。
机械装置的润滑	长期低速运行，对减速箱和齿轮等机械装置要定期进行润滑维护，确保传动效果能够满足现场需要。
注意 ：测试时请采用 500V 电压型兆欧表，绝缘电阻不小于 5 兆欧。	
电机绝缘检查	电机首次使用或长期放置后首次使用，应做电机绝缘检查避免因电机绝缘变差而损坏变频器。
负转矩负载	对于提升负载之类的场合，常常会有负转矩发生，变频器常会产生过流或过压故障而跳闸，应考虑配适当参数的制动组件。

漏电流保护器 RCD 要求	设备在运行中会产生大漏电流流过保护接地导体，请在电源的一侧安装 B 型漏电保护器 RCD。在选择漏电保护器 RCD 时应考虑设备启动和运行时可能出现的瞬态和稳态对地漏电流，选择具有抑制高次谐波措施的专用 RCD，或者较大剩余电流的通用 RCD。
对地大漏电流警告	设备在运行中会产生大漏电流，在接入输入电源前，请务必先可靠接地。设备的接地必须符合当地法规的相关 IEC 标准。

1.3 变频器相关

输出侧禁止安装有改善功率因数的电容或压敏器件	由于变频器输出是 PWM 波，输出侧严禁安装有改善功率因数的电容或防雷用压敏电阻，避免可能造成变频器故障跳闸或器件损坏。
输出端外接接触器等开关器件	变频器和电机之间若安装有接触器等开关器件，请确保变频器无输出情况下进行通断操作，否则会损坏变频器。
工作电压	严禁在 FC300 规定的电压范围外直接使用，如电源电压不适合，应使用相应的调压装置进行变压，获得满足产品使用的电压。
电容器储能	<p>在交流供电电源切断的情况下，变频器内的电容器仍会保持有电状态一段时间，且电压足以致命。若变频器此前已经上过电，则须将交流电源切断 10 分钟以上，并确认内部充电指示灯已经熄灭，功率端子 (+)、(-) 之间的电压低于 36V，方可拆机操作。</p> <p>通常，内部电路会使电容器放电。但某些异常情况下，电容器可能无法放电，此时应咨询我公司或分销商。</p>
三相输入改成单相输入	<p>对于三相输入变频器，建议用户不要改成单相输入。</p> <p>如一定要使用单相电源，应取消输入缺相保护功能。母线电压和电流纹波会增大，导致变频器工作性能变差、电容寿命减小；此应用场合下，需降额使用，不超过变频器额定值的 60%。</p>

雷击冲击保护	变频器内部设计有雷击过电流保护电路，对感应雷有一定的自我保护能力。
海拔高度与降额	在海拔高度超过 1000 米的地区，因空气稀薄造成 FC300 散热效果变差，此时 FC300 必须降额使用。海拔每上升 100m，输出电流额定值降低 1% 降额使用。即海拔上升到 4000m，变频器电流额定值降额 30%。图 1-1 是变频器额定电流与海拔高度的降额关系曲线

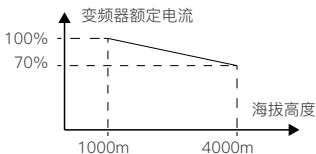

1-1 降额关系曲线图

第二章 产品信息

2.1 型号

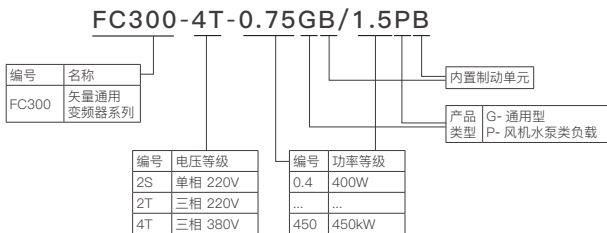

2.2 铭牌

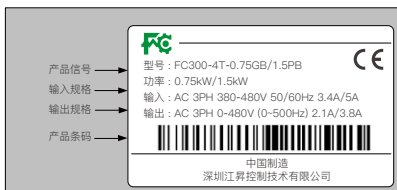

2.3 额定值

结构规格详见 3.4 节外型尺寸和安装尺寸, [第 21 页](#)。

型号	适配电机 (kW)	额定输入电流 (A)	额定输出电流 (A)	额定容量 (kVA)	结构规格
单相输入和三相输出 220V (-15%~+15% 容差)					
FC300-2S-0.4GB	0.4	6.5	2.1	0.7	S1
FC300-2S-0.75GB	0.75	8.2	4.0	1.5	S1

型号	适配电机 (kW)	额定输入 电流 (A)	额定输出 电流 (A)	额定容量 (kVA)	结构 规格
FC300-2S-1.5GB	1.5	14	7	3	S1
FC300-2S-2.2GB	2.2	23	9.6	4	S1
FC300-2S-4.0GB	4	35	17	11	S3
FC300-2S-5.5GB	5.5	45	25	17	S4
FC300-2S-7.5GB	7.5	75	32	21	S4
FC300-2S-11G(B)	11	100	45	30	S5
FC300-2S-15G(B)	15	130	60	39	S6
三相输入和三相输出 220V (-15%~+15% 容差)					
FC300-2T-18.5G(B)	18.5	77	75	57	S5
FC300-2T-22G(B)	22	92	90	69	S6
FC300-2T-30G(B)	30	113	110	85	S6
三相输入和三相输出 380V (-15%~+15% 容差)					
FC300-4T-0.75GB/1.5PB	0.75/1.5	3.4/5	2.1/3.8	1.5/3	S1
FC300-4T-1.5GB/2.2PB	1.5/2.2	5/5.8	3.8/5.1	3/4	S1
FC300-4T-2.2GB/4.0PB	2.2/4	5.8/10.5	5.1/9	4/5.9	S1
FC300-4T-4.0GB/5.5PB	4/5.5	10.5/14.6	9/13	5.9/8.9	S2
FC300-4T-5.5GB/7.5PB	5.5/7.5	14.6/19	13/17	8.9/11	S2
FC300-4T-7.5GB/11PB	7.5/11	19/28	17/25	11/16	S2
FC300-4T-11GB/15PB	11/15	28/35	25/32	16/21	S3
FC300-4T-15GB/18.5PB	15/18.5	35/39	32/37	21/24	S3
FC300-4T-18.5GB/22PB	18.5/22	39/47	37/45	24/30	S4
FC300-4T-22GB/30PB	22/30	47/62	45/60	30/39	S4
FC300-4T-30G(B)/37P(B)	30/37	62/77	60/75	39/49	S5
FC300-4T-37G(B)/45P(B)	37/45	77/92	75/90	49/59	S5
FC300-4T-45G(B)/55P(B)	45/55	92/113	90/110	59/72	S6
FC300-4T-55G(B)	55	113	110	72	S6

型号	适配电机 (kW)	额定输入 电流 (A)	额定输出 电流 (A)	额定容量 (kVA)	结构 规格
FC300-4T-55G(B)/75P(B)	55/75	113/156	110/152	72/114	S7
FC300-4T-75G(B)/90P(B)	75/90	156/180	152/173	114/134	S7
FC300-4T-90G/110P	90/110	180/214	176/210	134/160	S8
FC300-4T-110G/132P	110/132	214/256	210/253	160/192	S8
FC300-4T-132G/160P	132/160	256/307	253/304	192/231	S9
FC300-4T-160G/185P	160/185	307/345	304/340	231/236	S9
FC300-4T-185G	185	345	340	236	S9
FC300-4T-200G/220P	200/220	385/430	377/426	250/280	S10
FC300-4T-220G/250P	220/250	430/468	426/465	280/355	S10
FC300-4T-250G/280P	250/280	468/525	465/520	355/396	S11
FC300-4T-280G/315P	280/315	525/590	520/585	396/445	S11
FC300-4T-315G/355P	315/355	590/665	585/650	445/500	S12
FC300-4T-355G/400P	355/400	665/785	650/725	500/565	S12
FC300-4T-400G/450P	400/450	785/883	725/800	565/630	S12
FC300-4T-450G	450	883	820	630	S12

2.4 技术规格

电气规格	
电气规格	AC 1PH 200(-15%)~240(+10%) AC 3PH 380(-15%)~440(+10%)
输入频率	50/60Hz ± 5%
输出电压	0V~ 输入电压
输出频率	矢量控制：0~500Hz V/F 控制：0~3200Hz
性能指标	
驱动电机类型	异步电机、永磁同步电机

过载能力	150% 额定输出电流 1 分钟, 180% 额定输出电流 2 秒
控制方式	开环矢量控制 SVC、V/F 控制
运行命令设定方式	操作面板设定、外部端子设定、通讯设定
速度设定方式	数字设定、模拟设定 / 脉冲设定、通讯设定
速度设定分辨率	数字设定: 0.01Hz, 模拟设定: 1%× 最大频率
速度控制精度	SVC: $\pm 0.5\%$
速度控制范围	SVC: 1:100
转矩控制响应	SVC: <200ms
起动转矩	SVC: 150% 额定转矩 / 0.5Hz

特色功能

可编程输入输出端子	输入端子功能可编辑, 输出端子功能可编辑。
过程 PID 调节功能	内置过程 PID 模块
简易 PLC 功能	内置简易 PLC 模块, 可实现定时、多段频率输出。
纺织摆频功能	内置纺织摆频功能模块
供水功能	内置恒压供水参数宏
火灾模式	内置欧洲火灾模式参数组

保护功能

过压失速	母线电压自动控制, 防止过压故障。
自动限流保护	输出电流自动限制, 防止过流故障。
过载预警及报警	过载提前预警及保护
输入、输出缺相保护	输入、输出缺相自动检测及报警功能
过压过流失速控制	对运行期间电流电压自动限制, 防止频繁过流过压跳闸
输出对地短路保护	输出对地短路有效保护功能
输出相间短路保护	输出相间短路有效保护功能

输入输出

对外模拟电源	+10V-GND
对外数字电源	24V-COM
模拟输入	AI1: 电压 0~10V/0-20mA AI2: 电压 -10~+10V/0-20mA

模拟输出	AO1:0~10V/0~20mA (电压 / 电流可选) AO2:0~10V/0~20mA (电压 / 电流可选)
数字输入	DI1~DI5(可选为高速脉冲信号)
数字输出	FM、AO2, FM 可选为高频脉冲信号输出。
继电器输出	TA/TB/TC 和 RA/RB/RC: 触点容量 250VAC/3A/30VDC/1A
MODBUS 通讯	A+、B-
操作显示	
LED 显示	设定频率、输出频率、输出电压、输出电流、电机转速、输出转矩、开关量端子、状态参数、编程菜单参数以及故障代码等。
指示灯	3 个单位指示灯, 4 个状态指示灯
环境特性	
工作环境温度	-10~+40℃, 最高 50℃, 空气温度变化小于 0.5℃ / 分 40~50℃需降额使用: 每超过 1℃输出电流降额 2%
存贮环境温度	-40~+70℃
使用场所	室内, 不受阳光直射, 无尘埃、腐蚀性气体、可燃性气体、油雾、水蒸汽、滴水或盐份等。
海拔高度	低于 1000 米, 1000 米以上需降额使用。
湿度	小于 95%RH, 无水珠凝结。
耐振	2~9Hz 时为 3.5m/s ² , 9~200Hz 时为 10m/s ² (IEC60721-3-3)
防护等级	IP20
污染等级	2 级 (干性, 非导电灰尘污染)
专业认证	
CE	全系列产品已通过 CE 认证

第三章 机械安装

3.1 安装注意事项

⚠ 危险

- 如变频器部件不全或受损时，请不要安装。
- 搬运中请视变频器重量大小使用适当的工具，避免被锋利尖角割伤或变频器侧翻、跌落时被砸伤。
- 搬运中请视变频器重量大小使用适当的工具，避免被锋利尖角割伤或变频器侧翻、跌落时被砸伤。
- 应在变频器可靠断电 10 分钟后，确认内部充电指示灯已经熄灭，功率端子 (+)、(-) 之间的电压低于 36V 后，才能进行操作。

⚠ 警告

- 搬运时，请托住变频器的底部，不能只拿操作面板、盖板。
- 安装作业时，请勿将导线、螺钉、钻孔残余物落入变频器内。

3.2 安装场所要求

确认安装现场满足以下条件：

- 避免安装在阳光直射、潮湿、有水珠的场所；
- 避免安装在有易燃、易爆、腐蚀性气体和液体的场所；
- 避免安装在有油性灰尘、纤维和金属微粒的场所，垂直安装在阻燃、能承受机身重量的物体上；
- 变频器周围有足够的散热空间，确保环境温度在 $-10\sim+40^{\circ}\text{C}$ 之内；
- 安装基础坚固，满足产品振动要求，2~9Hz 时为 3.5m/s^2 ，9~200Hz 时为 10m/s^2 (IEC60721-3-3)；
- 安装在湿度小于 95%RH，无水珠凝结的场所；
- 变频器防护等级为 IP20，污染等级为 2 级（干性，非导电灰尘污染）

注意:

- 如变频器运行环境超过 40℃时, 需降额使用。每升高 1℃, 变频器需降额 2% 使用。最高工作环境温度为 50℃。
- 保持环境温度 -10~+40℃, 安装在通风良好的场所 / 外加冷却装置, 可提高变频器运行的可靠性。

3.3 安装方向和空间

为了使变频器散热效果良好, 必须垂直安装变频器, 上下左右与相邻物品或挡板 (如墙体) 必须保持足够的空间, 安装空间尺寸见表 3-1。

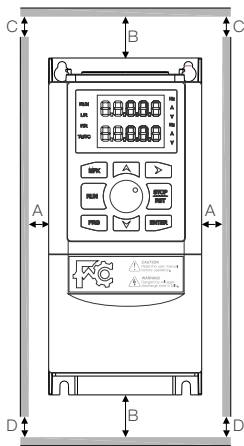

3-1 变频器安装空间尺寸表

变频器等级	≤ 15 kW	≥ 18.5 kW < 55kW	≥ 75kW
A (左右)	≥ 10mm	≥ 30 mm	≥ 150mm
B (上下)	≥ 100mm	≥ 100mm	≥ 350mm
C (上通风口)	≥ 50mm	≥ 50mm	≥ 100mm
D (下通风口)	≥ 50mm	≥ 50mm	≥ 100mm

多台变频器上下安装时，中间应有导流隔板，安装空间大小如表 3-2 所示。

3-2 多台变频器安装空间尺寸表

变频器等级	≤ 15kW	≥ 18.5kW, < 55kW	≥ 75kW
A	≥ 10mm	≥ 50mm	≥ 100mm
B	≥ 30mm	≥ 50mm	≥ 100mm
C	≥ 30mm	≥ 50mm	≥ 100mm
a	≥ 10mm	≥ 50mm	≥ 100mm
b	≥ 30mm	≥ 50mm	≥ 100mm
c	≥ 30mm	≥ 50mm	≥ 100mm

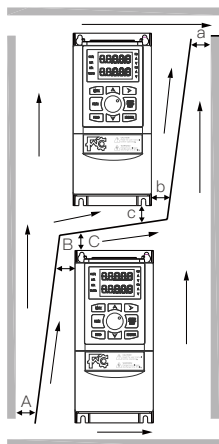

3.4 外型尺寸和安装尺寸

FC300 外型及安装尺寸，如需查看外型尺寸对应的具体型号见 2.3 节额定值，第 14 页。

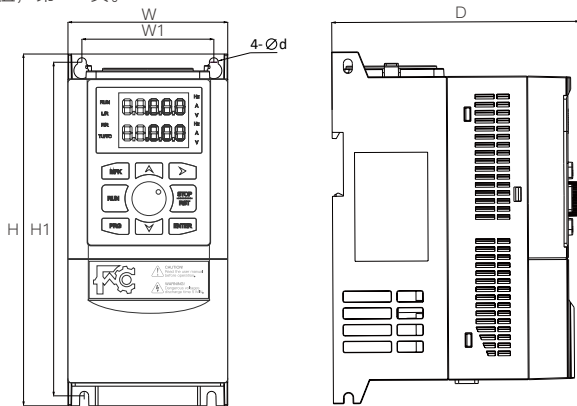

S1 外形图

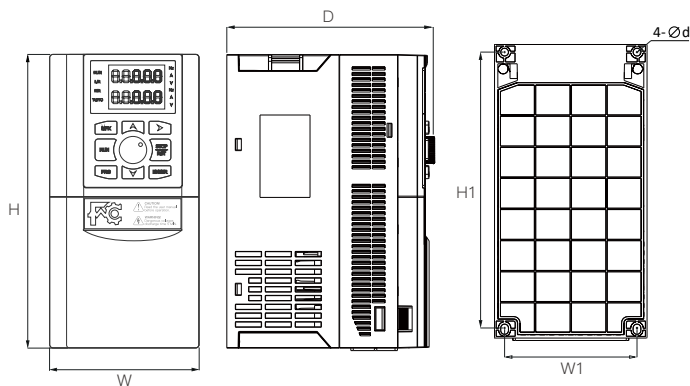

S2 外形图

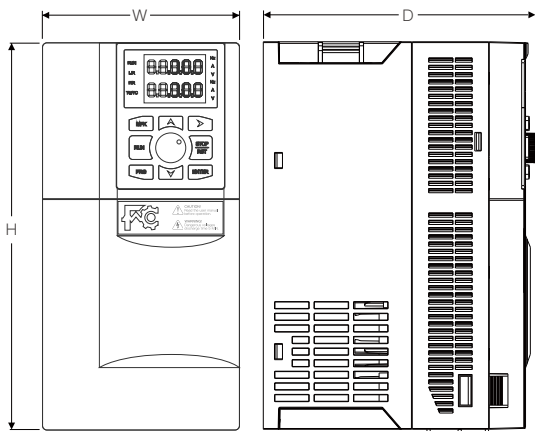

S3 外形图

结构规格	功率范围	外形尺寸 (mm)			安装尺寸 (mm)		
		W	H	D	W1	H1	d
S1	0.75~4.0kW	90	197	139	74	187	5
S2	5.5~7.5kW	102	202	162	90	189	5.6
S3	11~15kW	125	243	170	109	226	6.3
S4	18.5~22kW	165	297	206	147	279	7
S5	30~37kW	225	360	232	206	342	7
S6	45~55kW	260	440	240	220	420	8
S7	55(大)75kW	300	555	280	240	535	10
S8	90~110kW	338	580	325	270	560	10
S9	132~185kW	400	780	350	320	756	10
S10	200~220kW	520	780	355	380	756	12
S11	250~280kW	620	880	370	480	848	14
S12	315~450kW	780	1350	394	620	1320	14

第四章 电气安装

4.1 安装注意事项

⚠ 危险

- 必须由具备专业资格的电气工程师进行配线作业。
- 为提供输入侧过电流保护和停电维护的方便，变频器应通过空气开关 MCCB 或熔断器与电源相连。
- 变频器可靠断电 10 分钟后，并确认内部充电指示灯已经熄灭，功率端子 (+)、(-) 之间的电压低于 36V 后，才能进行配线或拆装变频器内部器件。
- 外部电源急停端子接通后，一定要确认其动作有效可靠接通。
- 变频器对地存在大于 3mA 的漏电流，具体数值由使用条件决定，为保证安全，变频器和电机必须使用两根独立接地线以确保可靠接地，并建议用户安装 TypeB 型的漏电保护装置 (ELCB/RCD)。
- 变频器带电情况下，人体不要触摸变频器接线端子。变频器的功率端子切勿与产品外壳连接，功率端子之间切勿短路。

⚠ 警告

- 变频器出厂前已通过耐压试验，用户不可再对变频器进行耐压试验。
- 存贮时间超过 2 年的变频器，上电时，应通过调压器缓慢升压供电。
- 需要外接制动电阻时，请按接线图连接制动电阻或制动单元。
请可靠紧固端子。
- 禁止将输入电源线接到输出 U/V/W 端子上。
- 禁止将移相电容接入输出回路。
- 在变频器停止输出时方可切换电机或进行变频 / 工频切换。
- 禁止将变频器直流母线端子进行短接。

4.2 外围器件选型

4.2.1 输入输出配线规格

在供电电源和变频器之间，必须安装具有过流保护作用的空气开关（MCCB）或熔断器等分断装置，避免因后级设备故障造成影响范围扩大，以确保设备、人身安全。推荐的空气开关 MCCB、接触器容量和铜芯绝缘导线截面积的推荐值如表 4-2 所示。接地保护导体（接地线）的截面积应符合 IEC61800-5-1 的 4.3.5.4 的要求，如表 4-1 所示。

表 4-1 接地保护导体的截面积

安装时相导体（电源线的截面积 S (mm^2))	$S \leq 2.5$	$2.5 < S \leq 16$	$16 < S \leq 35$	$S > 35$
相应的保护导体（接地线的最小截面积 S_p (mm^2))	2.5	S	16	$S/2$

表 4-2 输入输出配线选型

型号	MCCB (A)	接触器 (A)	电源线 (mm^2)	电机线 (mm^2)	接地线 (mm^2)	结构规格
单相输入和三相输出 220V (-15%~+15% 容差)						
FC300-2S-0.4GB	16	10	0.5	0.5	2.5	S1
FC300-2S-0.75GB	16	10	0.75	0.5	2.5	S1
FC300-2S-1.5GB	20	16	4	0.8	4	S1
FC300-2S-2.2GB	32	20	6	1.5	6	S1
FC300-2S-4.0GB	100/40 ⁽ⁿ⁾	63/32 ⁽ⁿ⁾	10/4 ⁽ⁿ⁾	4	10/4 ⁽ⁿ⁾	S3
FC300-2S-5.5GB	125/63 ⁽ⁿ⁾	100/40 ⁽ⁿ⁾	25/6 ⁽ⁿ⁾	6	16/6 ⁽ⁿ⁾	S4
FC300-2S-7.5GB	160/63 ⁽ⁿ⁾	100/40 ⁽ⁿ⁾	25/10 ⁽ⁿ⁾	10	16/10 ⁽ⁿ⁾	S4
FC300-2S-11G(B)	200/100 ⁽ⁿ⁾	125/63 ⁽ⁿ⁾	25/16 ⁽ⁿ⁾	16	16	S5
FC300-2S-15G(B)	200/125 ⁽ⁿ⁾	160/100 ⁽ⁿ⁾	50/25 ⁽ⁿ⁾	16	25/16 ⁽ⁿ⁾	S6
三相输入和三相输出 220V (-15%~+15% 容差)						
FC300-2T-18.5G(B)	160	100	25	25	16	S5
FC300-2T-22G(B)	200	125	35	35	16	S5
FC300-2T-30G(B)	200	125	35	35	16	S6

型号	MCCB (A)	接触器 (A)	电源线 (mm ²)	电机线 (mm ²)	接地线 (mm ²)	结构 规格
三相输入和三相输出 380V (-15%~+15% 容差)						
FC300-4T-0.75GB/1.5PB	10	10	0.5	0.5	2.5	S1
FC300-4T-1.5GB/2.2PB	16	10	0.75	0.5	2.5	S1
FC300-4T-2.2GB/4.0PB	16	10	1.5	0.75	2.5	S1
FC300-4T-4.0GB/5.5PB	25	16	2.5	2.5	2.5	S2
FC300-4T-5.5GB/7.5PB	32	25	4	4	4	S2
FC300-4T-7.5GB/11PB	40	32	6	6	6	S2
FC300-4T-11GB/15PB	63	40	10	10	10	S3
FC300-4T-15GB/18.5PB	63	40	10	10	10	S3
FC300-4T-18.5GB/22PB	100	63	16	16	16	S4
FC300-4T-22GB/30PB	100	63	25	25	16	S4
FC300-4T-30G(B)/37P(B)	125	100	25	25	16	S5
FC300-4T-37G(B)/45P(B)	160	100	35	35	16	S5
FC300-4T-45G(B)/55P(B)	200	125	35	35	16	S6
FC300-4T-55G(B)	200	125	50	50	25	S6
FC300-4T-55G(B)/75P(B)	200	125	50	50	25	S7
FC300-4T-75G(B)/90P(B)	250	160	50	50	25	S7
FC300-4T-90G/110P	250	160	95	70	50	S8
FC300-4T-110G/132P	350	350	120	120	60	S8
FC300-4T-132G/160P	400	400	120	120	60	S9
FC300-4T-160G/185P	500	400	185	185	95	S9
FC300-4T-185G	500	410	185	185	95	S9
FC300-4T-200G/220P	600	600	240	240	120	S10
FC300-4T-220G/250P	600	600	120*2 ⁽¹⁾	120*2 ⁽¹⁾	120	S10
FC300-4T-250G/280P	800	600	150*2 ⁽¹⁾	120*2 ⁽¹⁾	120	S11
FC300-4T-280G/315P	800	800	185*2 ⁽¹⁾	185*2 ⁽¹⁾	150	S11
FC300-4T-315G/355P	800	800	240*2 ⁽¹⁾	240*2 ⁽¹⁾	185	S12
FC300-4T-355G/400P	800	800	240*2 ⁽¹⁾	240*2 ⁽¹⁾	240	S12
FC300-4T-400G/450P	1000	1000	240*2 ⁽¹⁾	240*2 ⁽¹⁾	240	S12
FC300-4T-450G	1000	1000	240*2 ⁽¹⁾	240*2 ⁽¹⁾	240	S12

4.2.2 功率端子接线线耳

功率端子的接线线耳可根据端子配线规格、螺钉规格、线耳最大外径进行选择，见表 4-3。线耳以圆形裸端子为例。

表 4-3 功率端子接线线耳选型

变频器结构规格	功率范围	螺钉规格	紧固力矩 (N.M)	允许线耳最大外径 d (mm)
S1	0.75~4.0kW	M3.5	0.8~1.2	7
S2	5.5~7.5kW	M4	1.2~1.5	9.9
S3-S4	11~22kW	M5	2.5~3.0	12
S5-S6	30~55kW	M6	4.0~5.0	15.5
S7	55(大)75kW	M8	9.0~10.0	24
S8	90~110kW	M10	17.6~22.5	30
S9	132~185kW	M12	31.4~39.2	37
S10	200~220kW	M12	31.4~39.2	40
S11	250~280kW	M12	31.4~39.2	40
S12	315~450kW	M16	48.6~59.4	40

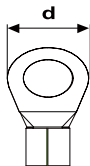
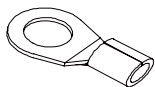

4.3 控制板说明

⚠ 危险

控制电路与功率电路之间基本绝缘，变频器上电后不可触摸。

⚠ 警告

- 搬运时，请托住变频器的底部，不能只拿操作面板、盖板。
- 如果控制电路接到外接设备上带有通电中可触及的端口，注意应增加一级附加绝缘保护隔离装置，以保证外接设备原有的电压等级不被改变。
- 如果控制电路的通讯端子与 PC 机连接使用时，应选用符合规范要求 RS485 隔离转换器。
- 严禁将除继电器端子以外的控制端子连接交流 220V 电压。

4.3.1 跳线



图 4-1 跳线位置 (0.4~37kW)



图 4-2 跳线位置 (45~400kW)

4.3.2 跳线说明

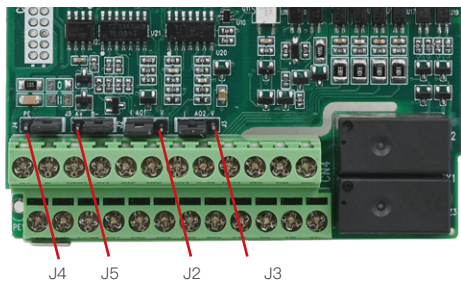
表 4-4 跳线说明 (0.4~37kW)



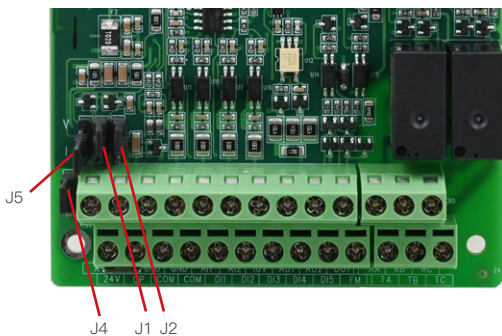



跳线	跳线说明
J5 	485 通讯匹配电阻选择: 1,2pin 短接时, 不使用匹配电阻 (出厂设置); 2,3pin 短接时, 使用匹配电阻。
J2 	AO1 模拟电压输出和模拟电流输出选择: 当 1, 2 引脚短路时, AO1 是模拟电压输出 (出厂设置); 当 2, 3 引脚短路时, AO1 是一个模拟电流输出。
J3 	AO2 模拟电压输出和模拟电流输出选择: 当 1, 2 引脚短路时, AO2 是模拟电压输出 (出厂设置); 当 2, 3 引脚短路时, AO2 是一个模拟电流输出。

表 4-5 跳线说明 (45~400kW)

跳线	跳线说明
J3 	485 通讯匹配电阻选择: 1,2pin 短接时, 不使用匹配电阻 (出厂设置); 2,3pin 短接时, 使用匹配电阻。
J1 	AO1 模拟电压输出和模拟电流输出选择: 当 1, 2 引脚短路时, AO1 是模拟电压输出 (出厂设置); 当 2, 3 引脚短路时, AO1 是一个模拟电流输出。
J2 	AO2 模拟电压输出和模拟电流输出选择: 当 1, 2 引脚短路时, AO2 是模拟电压输出 (出厂设置); 当 2, 3 引脚短路时, AO2 是一个模拟电流输出。

注意

为减小对控制信号的干扰和信号本身的衰减, 控制电缆的长度应限制在 50m 以内, 并与电机线缆的间隔距离要大于 0.3m。控制电缆必须为屏蔽电缆, 模拟信号电缆使用双绞屏蔽线。

4.3.3 端子控制

A+	B-	GND	AI1	AI2	10V	A01	A02	DO1	RA	RB	RC
24V	OP	COM	DI1	DI2	DI3	DI4	DI5	FM	TA	TB	TC

图 4-3 控制端子 (0.4~37kW)

A+	B-	GND	GND	AI1	AI2	10V	A01	A02	DO1	RA	RB	RC
24V	OP	COM	COM	DI1	DI2	DI3	DI4	DI5	FM	TA	TB	TC

图 4-4 控制端子 (45~400kW)

表 4-6 控制端子说明

类别	端子符号	端子名称	功能说明
电源	10V GND	外接 +10V 电源	模拟输入用 +10V 参考电源，最大允许输出电流 100mA，GND 与 COM 隔离
	24V COM	外接 +24V 电源	数字输入用 +24V 电源，最大允许输出电流 200mA
模拟 输入	AI1 GND	模拟量 输入端子 1	AI1 输入电压范围：0~10V，输入阻抗 22K Ω AI1 输入电流范围：0~20MA，输入阻抗 500 Ω AI1 输入电压 / 电流可选：P4-40
	AI2 GND	模拟量 输入端子 2	AI2 输入电压范围：-10~10V，输入阻抗 22K Ω AI2 输入电流范围：0~20MA，输入阻抗 500 Ω AI2 输入电压 / 电流可选：P4-40

类别	端子符号	端子名称	功能说明
模拟输出	AO1 GND	模拟量输出 1	输出电压 / 电流信号: 0~10V/0~20mA 输出电流范围 0mA~20mA,4~20mA 由控制板上的 J2 跳线选择决定是电压或电流输出 (0.4~37kW) 由控制板上的 J1 跳线选择决定是电压或电流输出 (45~400kW)
	AO2 GND	模拟量输出 2	输出电压 / 电流信号: 0~10V/0~20mA 由控制板上的 J3 跳线选择决定是电压或电流输出 (0.4~37kW) 由控制板上的 J2 跳线选择决定是电压或电流输出 (45~400kW)
数字输入	DI1 COM	数字输入 1	光耦隔离, 可编程双极性可选输入信号 输入电压范围: 5~30VDC DI1~DI4 输入阻抗 1kΩ
	DI2 COM	数字输入 2	
	DI3 COM	数字输入 3	
	DI4 COM	数字输入 4	
	DI5 COM	高速脉冲输入端子	除有 DI1~DI4 的特点外, 还可作为高速脉冲输入通道, 最高输入频率 100kHz。
数字输出	DO1 COM	数字输出	光耦隔离, 单极性开路集电极输出 输出电压范围: 0~30VDC 输出电流范围: 0~50mA
	FM COM	高脉冲输出	受功能码 P5-00“FM 端子输出方式选择”约束 当作为高速脉冲输出, 最高频率到 100kHz;
继电器输出	TA-TB	常闭端子	可编程输出, 触点容量: 250VAC/3A 或 30VDC/1A
	TA-TC	常开端子	
	RA-RB	常闭端子	可编程输出, 触点容量: 250VAC/3A 或 30VDC/1A
	RA-RC	常开端子	

注意：继电器端子如接上交流 220V 电压信号，必须限流在 3A 以内。

4.3.4 变频器应用接线方式



图 4-5 FC300 控制端子接线图

源极（漏极）方式

使用变频器内部 24V 电源时，外部控制器为 NPN 型、PNP 型的共发射极输出的接线方式，如图 4-6 所示

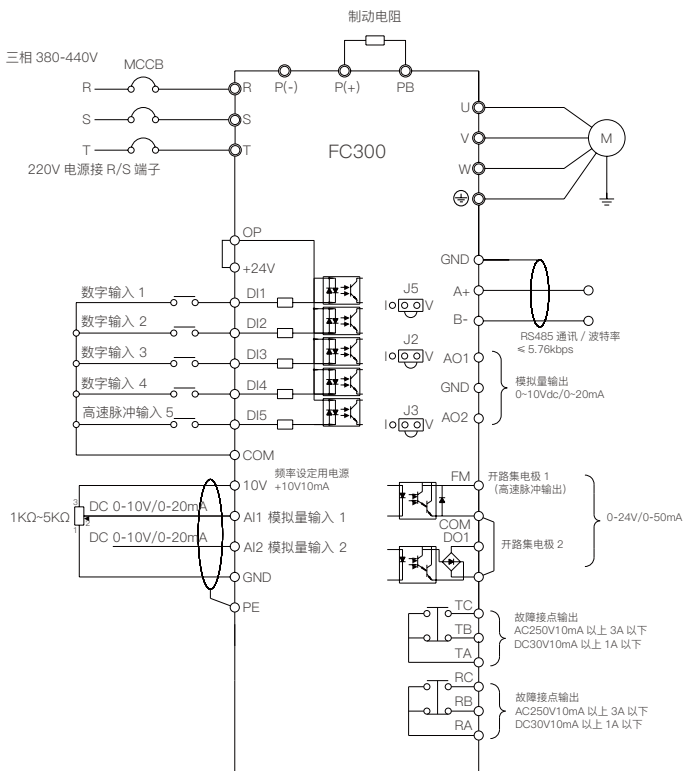

图 4-6 使用内部 24V 电源时 DI 端子输入接线

模拟输入端 (AI) 接线

可选择 AI1/AI2 作为电压输入，输入范围为 0-10V，接线如图 4-7 所示。
可选择 AI1/AI2 作为电流输入，输入范围 0-20mA，接线如图 4-7 所示。
AI2 接线图与 AI1 相同。

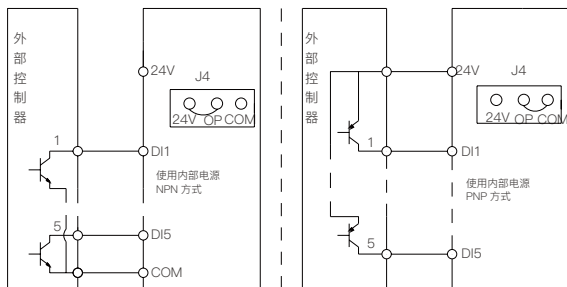

图 4-7 AI1 端子接线

注意

为减小控制信号的干扰和衰减，控制电缆的长度应限制在 50m 以内，且屏蔽层可靠接地。干扰比较严重的场合，模拟输入信号需加滤波电容或者铁氧体磁环，如图 4-7 所示。

数字输出端子 (FM) 接线

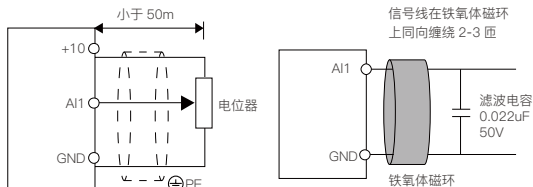
FM 为开路集电极输出, 可使用变频器内部 24V 电源 / 使用外部电源, 接线如图 4-8 所示。



图 4-8 FM 端子接线

DO1 接线与 FM 相同, 如图 4-9 所示。FM 选为脉冲频率输出, 可使用变频器内部 24V 电源或外部电源, 接线如图 4-9 所示。

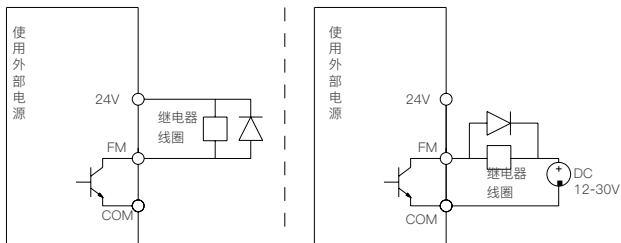

图 4-9 FM 端子接线

4.4 符合 EMC 要求的安装指导

4.4.1 正确的 EMC 安装

国家标准 GB/T12668.3 规定, 变频器需要满足电磁干扰和抗电磁干扰两个方面的要求。国际标准 IEC/61800-3 (变频调速驱动系统第三部分:

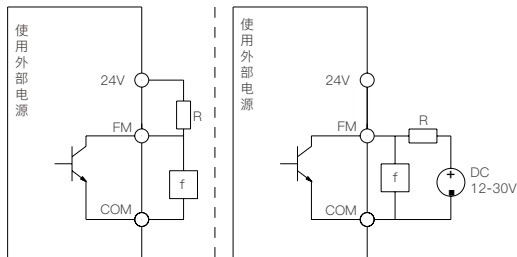
- EMC 规格要求及测试方法等同国家标准 GB/T12668.3 规定。

深圳市江昇控制技术有限公司生产的 FC300 已经按照 IEC/61800-3 的要求进行设计和测试，请按照本节的说明进行正确的 EMC 安装，使之具备良好的电磁兼容性。

- 在变频器与电机构成的传动系统中，变频器、控制装置、传感器装在一台柜子里，其对外发射的噪声要在主连接点上被限制，因而柜中要装 EMI 滤波器和交流电抗器，满足电磁兼容要求。
- 在机械 / 系统设计阶段考虑在空间上隔离噪声源和噪声接收器，是减少干扰最有效的措施，但也是最昂贵的措施。变频器与电机构成的传动系统中，变频器、制动单元、接触器等都可以是噪声源，噪声接收器可以是自动化装置、编码器和传感器等。
- 机械 / 系统根据电气特性分成不同 EMC 区域，推荐将装置放置在如图 4-10 所划分的区域内。

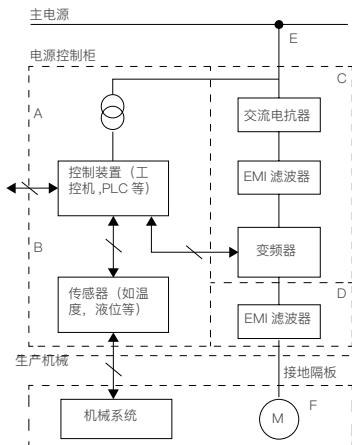

- A 区：控制器电源变压器、控制装置、传感器等。
- B 区：信号和控制电缆接口部分，要求一定的抗扰度。
- C 区：交流电抗器、变频器、制动单元、接触器等噪声源。
- D 区：输出 EMI 滤波器及其接线部分。
- E 区：电源
- F 区：电动机及其电缆

图 4-10 系统配线区域划分示意图

说明：

- 各区应空间隔离，以实现电磁去耦。
- 各区最小间距为 20cm，并且最好用接地隔板去耦，不同区域的电缆应放入不同电缆管道中。
- EMI 滤波器应安装在区域间接口处。
- 从柜中引出的所有通讯电缆和信号电缆必须屏蔽。

4.4.2 配线要求

为避免干扰相互耦合，电源电缆、机电电缆和控制电缆一定要分开安装，且保证足够的距离，特别是当电缆平行安装且延伸距离较长时。如果信号电缆必须穿越电源电缆或机电电缆时，则必须垂直穿越（夹角 90° ），如图 4-11 所示。电源电缆、机电电缆和控制电缆应分布在不同的管道中。



图 4-11 系统配线要求

- 屏蔽 / 铠装电缆应采用高频低阻抗屏蔽电缆。如编织铜丝网、铝丝网或铁丝网等。
- 一般地，控制电缆必须为屏蔽电缆，并且屏蔽金属丝网必须通过两端的电缆夹片与变频器的金属机壳相连，如图 4-12 所示。

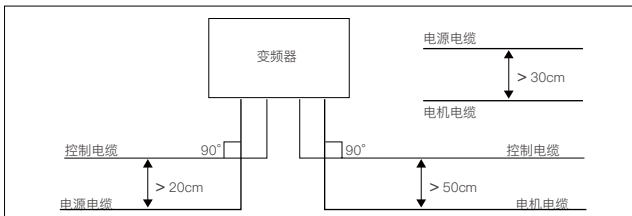

图 4-12 屏蔽电缆连接示意图

4.4.3 电机配线

电机电缆越长，载波频率越高，电缆上的高次谐波漏电流越大。漏电流会对变频器其附近的设备产生不利的影 响。当电机电缆超过 100 米时，建议加装交流输出电抗器，同时参考表 4-7 设定载波频率。

表 4-7 变频电机之间的接线距离和载波频率

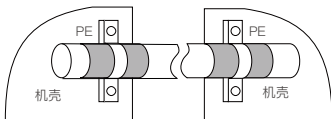
变频器和电机间的接线距离	<30m	30-50m	50-100m	≥ 100m
设定载波频率	15kHz 以下	10kHz 以下	5kHz 以下	2kHz 以下

- 电机电缆要使用规定面积的电缆，见 4.2 节外围器件选型，[第 25 页](#)。
- 电机电缆过长或者横截面积过大时，须降额使用，按推荐的横截面积每增加一档电流降低约 5%。
- 因为电缆的横截面积越大，对地电容就越大，对地漏电流也就越大。

4.4.4 接地

变频器对地存在漏电流，接地端子 PE 一定要接地，且与接地点尽可能近，接地面积尽量大，并保证接地电阻阻值小于 10Ω。

切勿与其它动力设备共用接地线 (A)，可共用接地极 (C)，但各有专用接地极 (B) 的效果最优，如图 4-13 示。



图 4-13 推荐的接地方式

同时在使用两台以上变频器的场合，请勿将接地线形成回路，如图 4-14 所示。

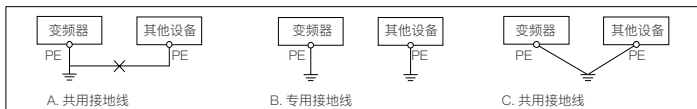

图 4-14 禁止的接地方式

4.4.5 EMI 滤波器

能够产生较强干扰的设备和对外界干扰敏感的设备都应使用 EMI 滤波器，EMI 滤波器是双向低通滤波器，它允许低频电流通过，而对频率较高的电磁干扰电流不易通过。

EMI 滤波器的作用

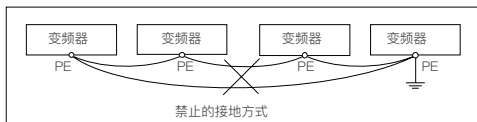
- 使设备能够满足电磁兼容标准中对传导发射和传导敏感度的要求，可抑制设备的辐射发射。
- 防止设备自身产生的电磁干扰进入电源线，同时防止电源线上的干扰进入设备。

EMI 滤波器安装常见错误

- **EMI 滤波器和变频器之间的连线过长：**
机柜内滤波器的安装位置要靠近电源线入口，并且滤波器的电源输入线在机箱内要尽量短。
- **EMI 滤波器的输入线和输出线靠得过近：**
滤波器的输入输出线靠得过近，高频干扰信号通过滤波器的输入输出线直接耦合，将滤波器旁路掉，从而使电源线滤波器失去作用。
- **EMI 滤波器接地不良：**
EMI 滤波器的外壳必须与金属箱可靠连接。滤波器的外壳通常有一个专用的接地端子，但是用一根导线将滤波器连接到机壳上，对于高频干扰信号形同虚设，这是因为长导线的阻抗（非电阻）在高频时很大，根本起不到有效的旁路作用。
- **正确的安装方法：**
将 EMI 滤波器外壳直接贴在设备金属机壳导电平面上，并注意清除绝缘漆。

4.4.6 传导、辐射、射频干扰对策

变频器辐射发射

变频器的工作原理决定了变频器辐射发射不可避免。变频器一般是装在金属柜中，对于金属柜外面的仪器设备，受变频器本身的辐射发射影响很小。对外连接电缆是主要辐射发射源，依照本节所述的电缆要求接线，可以有效抑制电缆的辐射发射。

如果变频器和其它控制装置处于同一金属柜中，应按照前述分区原则在设计柜子时仔细考虑，注意各区间的隔离，电缆的布线、屏蔽及搭接。

传导干扰对策

抑制输出侧发生的传导干扰，除安装噪声滤波器的方法外，还可采用将输出连线全部导入接地金属管内的方法。输出连线与信号线的间隔距离大于0.3m，传导干扰的影响也明显地减小。

射频干扰对策

输入连线、输出连线及变频器本身都会产生射频干扰，在输入、输出两侧都设置 EMI 滤波器，并用铁制器皿屏蔽，则可降低射频干扰。变频器与电机的连线应尽可能地短。减轻射频干扰措施如图 4-15 所示



图 4-15 射频干扰措施

4.4.7 电抗器

交流输入电抗器

配备交流进线电抗器的目的是：提高输入侧的功率因数；有效消除输入侧的高次谐波，防止因电压波形畸变造成其它设备损坏；消除电源相间不平衡而引起的输入电流不平衡。

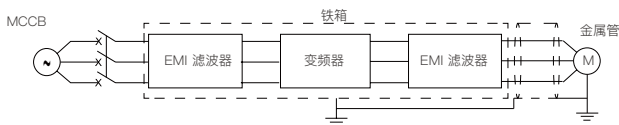
直流电抗器

变频器如加装直流电抗器，可以提高输入侧的功率因数，提高变频器整机效率和热稳定性，有效消除输入侧高次谐波对变频器的影响，减少对外传导及辐射干扰。

输出电抗器

当电机与变频器距之间的电缆超过 100 米时，会产生较大的漏电流，引起变频器保护，此时，建议加装输出交流电抗器。

第五章 操作运行

⚠ 危险

- 变频器安装好机箱外壳之后才能上电。通电后严禁拆卸机箱外壳。
- 变频器启动电机和机械设备前，请务必确认电机和机械设备工作在允许的使用范围内。
- 如变频器已设置了欠压再起功能，请勿靠近机械传动设备。
- 如更换主控板，更换后必须正确设置参数，方可运行。

⚠ 警告

- 禁止在变频器运行中检查、测量信号。
- 请勿随意更改变频器的参数设定。
- 变频器运行命令通道切换前，请务必先进行切换调试。
- 能耗制动电阻温度很高，请勿触摸。

5.1 解释说明

5.1.1 运行命令通道

FC300 接收运行命令（启动、运行、停止、点动等）的物理通道，可通过 P0-02 和 DI 端子选择：

FC300 运行命令通道	说明
操作面板	用操作面板上的 RUN、STOP 键进行变频器启动、停止控制
控制端子	用控制端子进行变频器启动、停止运行控制
MUDBUS 通讯	通过 485 通讯进行变频器启动、停止运行控制

5.1.2 频率设定通道

FC300 最终设定的频率由主设定通道 (P0-03) 和辅助设定通道 (P0-04) 经过运算 (P0-07) 后得到。辅助设定通道与主设定通道相同时（模拟量除外），频率由主设定通道设定。

主设定频率通道 (参数 P0-03)	辅助设定频率通道 (参数 P0-04)	备注
0: 数字设定, P0-08 设定初值, 掉电不记忆	0: 数字设定, P0-08 设定初值, 掉电不记忆	操作面板 ▲、▼ 调节
1: 数字设定, P0-08 设定初值, 掉电记忆	1: 数字设定, P0-08 设定初值, 掉电记忆	端子 UP/DN 调节
2: AI1	2: AI1	
3: AI2	3: AI2	
4: AI3 键盘电位器	4: AI3 键盘电位器	
5: PLUSE 脉冲设定 (DI5)	5: PLUSE 脉冲设定 (DI5)	DI5 端子 P4-04 设为 30
6: 多段指令	6: 多段指令	
7: 简易 PLC	7: 简易 PLC	
8: PID	8: PID	
9: 通讯给定	9: 通讯给定	

5.1.3 工作状态

FC300 工作状态	说明
停机状态	变频器上电初始化后, 若无运行命令输入, 或运行中执行停机命令后, 变频器 U/V/W 端子无输出, 且操作面板的运行状态指示灯闪烁。
运行状态	变频器接到运行命令后, 变频器 U/V/W 端子开始有输出, 操作面板的运行状态指示灯常亮。
电机参数自整定状态	P1-37 设定 1 或 2 或 3 后, 变频器接收到运行命令, 进入电机参数自整定状态。自整定完成后自动进入停机状态。
系统运行状态	指变频器 U/V/W 端子, 有输出或零频封锁输出, 或休眠等待再启动。等状态。该状态下操作面板运行状态指示灯常亮, LED 闪烁显示停机状态参数, 变频器运行中不可修改的参数不能修改。

5.1.4 运行模式

FC300 运行模式	说明
过程 PID 调节运行	过程 PID 调节运行功能有效 (P0-03=8)，变频器将选择过程 PID 调节运行方式，即按照设定和反馈量进行 PID 调节 (需设置 PA 组)。
多段速度运行	通过 DI 端子 (12-15 号功能) 的逻辑组合，选择多段频率 1-16(PC-00~PC-15) 进行多段速运行。
简易 PLC 运行	简易 PLC 功能选择有效 (P0-03=7)，变频器将按简易 PLC 方式运行，变频器按照预先设定的运行参数 (见 PC 组参数) 运行。

5.1.5 操作面板说明

用操作面板，可对变频器进行功能参数修改、变频器工作状态监控和变频器运行控制 (启动、停止) 等操作，其外型及功能区如下图所示：FC300 标配双位 LED 操作面板，操作面板按键及功能如图 5-1 操作面板示意图。



图 5-1 操作面板示意图

表 5-2 操作面板按键说明

按键	功能	
PRG	编程键	一级菜单进入或退出
ENTER	确认键	逐级进入菜单画面、设定参数确认
RUN	运行键	操作面板控制时，启动变频器

按键	功能	
STOP RST	停止 / 复位	a. 操作面板控制时, 停止变频器 b. 检出故障时, 为故障复位按键
MFK	多功能选择键	多功能选择键: 根据 P7-01 作功能切换选择
▲	递增键	功能参数或参数设定值递增
▼	递减键	功能参数及参数设定值递减
▶	移位键	a. 选择设定数据的修改位 b. 循环切换停机 / 运行显示状态参数

FC300 操作面板上有 4 个状态指示灯和 3 个单位指示灯, 指示灯及显示状态含义如表 5-3 所示。

表 5-3 操作面板指示灯说明

标识	指示灯名称	(常亮) 说明	(闪烁) 说明	(不亮) 说明
RUN	运行状态	灯亮时表示变频器处于运转状态		灯亮时表示变频器处于停机状态
L/R	键盘、端子与远程操作 (通信控制) 状态	当前为端子起停控制模式	当前为通讯起停控制模式	当前为键盘起停控制模式
F/R	正反转运行状态	当前变频器为正转反向		当前变频器为反转反向
TU/ TC	调谐 转矩控制 故障状态	灯亮表示处于转矩控制模式	灯慢闪表示处于调谐状态 灯快闪表示处于故障状态	当前变频器无故障
Hz	频率单位	当前参数的单位为 Hz	当前参数为输出频率	
A	电流单位	当前参数的单位为 A		
V	电压单位	当前参数的单位为 V		

FC300有5位LED数码管,显示含义见表5-4。

表 5-4 数码管显示说明

LED 显示	含义	LED 显示	含义	LED 显示	含义	LED 显示	含义
	0		A		J		U
	1		b		L		u
	2		C		no		y
	3		c		o		-
	4		d		P		点
	5		E.		q		全显示
	6		f		r		无显示
	7		h		S		闪烁 可修改
	8		h		T		
	9		i		t		

表 5-4 按键切换四级菜单说明

按键	第一级菜单	第二级菜单	第三级菜单	第四级菜单
RRG	有故障时，退回到故障显示。无故障时，退回到运行或停机状态显示	返回到第一级菜单	返回到第二级菜单	不保存当前值且返回到第三级菜单
←	进入第二级菜单	进入第三级菜单	进入第四级菜单	保存当前值且返回到第三级菜单
▲	选择功能组按照 PO-PP-A0-U0 循环	修改功能号按 1 次 当前修改位的值加 1	修改功能组内号按 1 次 当前修改位的值加 1	修改功能码值。按 1 次 当前修改位的值加 1
▼	选择功能组按照 PO-PP-A0-U0 循环	修改功能号按 1 次 当前修改位的值减 1	修改功能号按 1 次 当前修改位的值减 1	修改功能号按 1 次 当前修改位的值减 1
▶▶	无效	无效	个位、十位切换	个位、万位、千位、百位、十位循环切换

第六章 功能参数简表介绍

6.1 基本功能参数简表

“★”：表示该参数的设定值在变频器处于停机、运行状态中，均可更改；

“★”：表示该参数的设定值在变频器处于运行状态时，不可更改；

“●”：表示该参数的数值是实际检测记录值，不能更改；

功能码	名称	设定范围	出厂值	属性	通讯
P0 组基本参数					
P0-00	G/P 模式	1: G 类型 2: P 类型	1	●	0xF000
P0-01	第 1 电机控制方式	0: SVC 无 PG 矢量控制 1: 保留 2: V/F 速度开环控制	2	★	0xF001
P0-02	命令源选择	0: 操作面板命令通道 (L/R 灯灭) 1: 端子命令通道 (L/R 灯亮) 2: 通讯命令通道 (L/R 灯闪)	0	★	0xF002
P0-03	主频率源 X 选择	0: 数字设定 (预置频率 P0-08, UP/DOWN 可修改, 掉电不记忆) 1: 数字设定 (预置频率 P0-08, UP/DOWN 可修改, 掉电记忆) 2: AI1 3: AI2 4: 键盘电位器 5: PLUSE 脉冲设定 (DI5) 6: 多段指令 7: 简易 PLC 8: PID 9: 通讯给定	4	★	0xF003

功能码	名称	设定范围	出厂值	属性	通讯
P0-04	辅频率源 Y 选择	同 P0-03 (主频率源 X 选择)	0	★	0xF004
P0-05	叠加时频率源 Y 范围选择	0: 相对于最大频率 1: 相对于频率源 X	0	☆	0xF005
P0-06	叠加时频率源 Y 范围	0%~150%	100%	☆	0xF006
P0-07	频率源叠加方式选择	个位: 频率源选择 0: 主频率源 X 1: 主辅运算 (运算方式由十位确定) 2: 主频率源 X 与辅频率源 Y 切换 3: 主频率源 X 与主辅运算结果切换 4: 辅频率源 Y 与主辅运算结果切换 十位: 频率源主辅运算关系 0: 主 + 辅 1: 主 - 辅 2: 二者最大值 3: 二者最小值	00	☆	0xF007
P0-08	预置频率	0.00Hz~ 最大频率 (P0-10)	50.00Hz	☆	0xF008
P0-09	运行方向	0: 方向一致 1: 方向相反	0	☆	0xF009
P0-10	最大频率	50.00~500.00Hz	50.00Hz	★	0xF00A
P0-11	上限频率源	0: P0-12 设定 1: AI1 2: AI2 3: 键盘电位器 4: PLUSE 脉冲设定 (DI5) 5: 通讯给定	0	★	0xF00B

功能码	名称	设定范围	出厂值	属性	通讯
P0-12	上限频率	下限频率 P0-14~ 最大频率 P0-10	50.00Hz	☆	0xF00C
P0-13	上限频率偏置	0.00Hz~ 最大频率 P0-10	0.00Hz	☆	0xF00D
P0-14	下限频率	0.00Hz~ 上限频率 P0-12	0.00Hz	☆	0xF00E
P0-15	载波频率	0.5kHz~16.0kHz	机型确定	☆	0xF00F
P0-16	载波频率随温度调整	0: 否 1: 是	1	☆	0xF010
P0-17	加速时间 1	0s~65000s (P0-19=0) 0.0s~ 6500.0s (P0-19=1)	机型确定	☆	0xF011
P0-18	减速时间 1	0.0 0s~650.00s (P0-19=2)			0xF012
P0-19	加减速时间单位	0: 1 秒 1: 0.1 秒 2: 0.01 秒	1	★	0xF013
P0-21	叠加时辅助频率源偏置频率	0.00Hz~ 最大频率 P0-10	0.00Hz	☆	0xF015
P0-22	保留	-	-	-	-
P0-23	数字设定频率 停机记忆	0: 不记忆 1: 记忆	0	☆	0xF017
P0-24	电机参数组选择	0: 电机参数组 1 1: 电机参数组 2	0	★	0xF018
P0-25	加减速时间基准频率	0: 最大频率 (P0-10) 1: 设定频率 2: 100Hz	0	★	0xF019
P0-26	运行时频率指令 UP/DOWN 基准	0: 运行频率 1: 设定频率	0	★	0xF01A

功能码	名称	设定范围	出厂值	属性	通讯
P0-27	命令源捆绑频率源	个位：操作面板命令绑定频率源选择 0：无绑定 1：数字设定频率 2：AI1 3：AI2 4：键盘电位器 5：PLUSE 脉冲设定（DI5） 6：多段速 7：简易 PLC 8：PID 9：通讯给定 十位：端子命令绑定频率源选择 百位：通讯命令绑定频率源选择	0000	★	0xF01B
P0-28	通讯协议选择	0: Modbus RTU 1: 保留	0	★	0xF01C
P0-29	行业应用宏	设定范围：0 ~ 65535 01225：功能码恢复出厂设置 1：AI1- 模拟量电压输入，宏参数设置（0-10V） 2：AI2- 模拟量电流输入，宏参数设置（4-20mA） 其它行业应用宏参数设置方法需向咨询厂家 注 1：选择宏编号前，先执行 P0-29=01229 恢复出厂值，再选择宏编号。 注 2：恒压供水应用场景详见 AA 参数组	0	★	0xF01D
P1 组 第一电机参数					
P1-00	电机类型选择	0: 普通异步电机 2: 永磁同步电机	0	★	0xF100

功能码	名称	设定范围	出厂值	属性	通讯
P1-01	电机额定功率	0.1~1000KW	机型确定	★	0xF101
P1-02	电机额定电压	1~2000V	机型确定	★	0xF102
P1-03	电机额定电流	0.01~655.35A (变频器功率≤ 55kW) 0.1~6553.5A (变频器功率> 55kW)	机型确定	★	0xF103
P1-04	电机额定频率	0.01Hz~ 最大频率	机型确定	★	0xF104
P1-05	电机额定转速	1~65535rpm	机型确定	★	0xF105
P1-06	异步电机定子电阻	0.001Ω ~ 65.535Ω (变频器功率 ≤ 55 kW) 0.0001Ω ~ 6.5535Ω (变频器功率 > 55 kW)	机型确定	★	0xF106
P1-07	异步电机转子电阻	0.001Ω ~ 65.535Ω (变频器功率 ≤ 55 kW) 0.0001Ω ~ 6.5535Ω (变频器功率 > 55 kW)	机型确定	★	0xF107
P1-08	异步电机漏感抗	0.01mH ~ 655.35mH (变频器功率 ≤ 55 kW) 0.001mH ~ 65.535mH (变频器功率 > 55 kW)	机型确定	★	0xF108
P1-09	异步电机互感抗	0.1mH ~ 6553.5mH (变频器功率 ≤ 55 kW) 0.01mH ~ 655.35mH (变频器功率 > 55 kW)	机型确定	★	0xF109
P1-10	异步电机空载电流	0.01~P1-03	调谐参数	★	0xF10A
P1-16	同步电机定子电阻	0.001Ω ~ 65.535Ω (变频器功率≤ 55kW) 0.0001Ω ~ 6.5535Ω (变频器功率> 55kW)	调谐参数	★	0xF110

功能码	名称	设定范围	出厂值	属性	通讯
P1-17	同步电机 D 轴电感	0.01mH ~ 655.35mH (变频器功率≤ 55kW) 0.001mH ~ 65.535mH (变频器功率 > 55kW)	调谐参数	★	0xF111
P1-18	同步电机 Q 轴电感	0.01mH ~ 655.35mH (变频器功率≤ 55kW) 0.001mH ~ 65.535mH (变频器功率 > 55kW)	调谐参数	★	0xF112
P1-20	同步电机反电动势	0.0V~6553.5V	调谐参数	★	0xF114
P1-37	调谐选择	00: 无操作 01: 异步电机静止参数部分调谐 02: 异步电机动态完整调谐 11: 同步电机带载调谐 12: 同步电机空载调谐	0	★	0xF125

P2 组矢量参数

P2-00	速度环比例增益 1	1~100	30	☆	0xF200
P2-01	速度环积分时间 1	0.01~10.00s	0.50s	☆	0xF201
P2-02	切换频率 1	0.00~P2-05	5.00Hz	☆	0xF202
P2-03	速度环比例增益 2	1~100	10	☆	0xF203
P2-04	速度环积分时间 2	0.01s~10.00s	1.00s	☆	0xF204
P2-05	切换频率 2	P2-02~ 最大频率	10.0Hz	☆	0xF205
P2-06	异步电机矢量控制转差增益	50~200%	100%	☆	0xF206
P2-07	异步电机速度环滤波时间常数	0.000~0.100s	0.015s	☆	0xF207

功能码	名称	设定范围	出厂值	属性	通讯
P2-08	异步电机矢量控制过励磁增益	0~200	64	★	0xF208
P2-09	速度控制方式下转矩上限源	0: 功能码 P2-10 设定 1: AI1 2: AI2 3: 键盘电位器 4: PLUSE 脉冲设定 (DI5) 5: 通讯给定 6: MIN (AI1,AI2) 7: MAX (AI1,AI2) 1-7 选项的满量程对应 P2-10	0	★	0xF209
P2-10	速度控制方式下转矩上限数字设定	0.0% ~ 200.0%	150.0%	★	0xF20A
P2-11	速度控制方式下转矩上限指令选择 (发电)	0: 功能码 P2-10 设定 (不区分电动和发电) 1: AI1 2: AI2 3: 键盘电位器 4: PULSE 脉冲设定 (DI5) 5: 通讯给定 6: MIN (AI1,AI2) 7: MAX (AI1,AI2) 8: 功能码 F2-12 设定 1~7 选项的满量程对运营 P2-10	0	★	0xF20B
P2-12	速度控制方式下转矩上限数字设定 (发电)	0.0%~200.0%	150.0%	★	0xF20C
P2-13	M 轴电流环 KP	0~60000	2000	★	0xF20D
P2-14	M 轴电流环 KI	0~60000	1300	★	0xF20E
P2-15	T 轴电流环 KP	0~60000	2000	★	0xF20F

功能码	名称	设定范围	出厂值	属性	通讯
P2-16	T轴电流环 KI	0~60000	1300	☆	0xF210
P2-17	异步电机速度环积分属性	个位：积分分离 0：无效 1：有效	0	☆	0xF211
P2-18	保留	-	-	-	0xF212
P2-19	保留	-	-	-	0xF213
P2-22	发电功率限制使能	0：不限制 1：限制	1	☆	0xF216
P2-23	发电功率上限	0%~200.0%	机型确定	☆	0xF217
P2-24	同步电机弱磁模式	0：不弱磁，当输出电压达到上限时会自动降频，防止进入弱磁区 1：自动弱磁模式 2：计算法弱磁模式	1	★	0xF218
P2-25	同步电机弱磁增益	1~50	5	☆	0xF219
P2-26	保留	-	-	☆	0xF21A
P2-27	保留	-	-	☆	0xF21B
P2-28	保留	-	-	☆	0xF21C
P2-29	同步电机输出电压上限裕量	0%~50%	5%	☆	0xF21D
P2-30	同步电机初始位置角检测电流	50%~180%	80%	☆	0xF21E
P2-31	同步电机初始位置角检测	0：每次启动都检测； 1：不检测； 2：上电第一次启动检测；	0	☆	0xF21F
P2-32	同步电机速度环模式选择	0, 1	0	☆	0xF220
P2-33	同步电机凸极率调整增益	50~500	100	☆	0xF221

功能码	名称	设定范围	出厂值	属性	通讯
P2-34	最大转矩电流比控制	0, 1	0	☆	0xF222
P2-36	调谐时电流环 KP	1~100	6	☆	0xF224
P2-37	调谐时电流环 KI	1~100	6	☆	0xF225
P2-38	Z 信号校正	0, 1	1	☆	0xF226
P2-39	同步电机 SVC 速度滤波级别	10~1000	100	☆	0xF227
P2-40	同步电机 SVC 速度估算比例增益	5~200	40	☆	0xF228
P2-41	同步电机 SVC 速度估算积分增益	5~200	30	☆	0xF229
P2-42	同步电机 SVC 初始励磁电流限幅	30%~80%	30%	☆	0xF22A
P2-43	低速载频	0.8K~F0-15	1.5k	☆	0xF22B
P2-47	同步电机电感检测电流	0%~80%	50%	☆	0xF22F
P2-49	零伺服使能	0: 关闭 1: 开启	0	☆	0xF231
P2-50	切换频率	0.00~F2-02	0.30Hz	☆	0xF232
P2-51	零伺服速度环比例增益	1~100	10	☆	0xF233
P2-52	零伺服速度环积分时间	0.01s~10.00s	0.50s	☆	0xF234
P2-55	在线参数辨识	0: 关闭 1: 上电第一次运行前调谐 2: 运行前调谐	0	☆	0xF237

功能码	名称	设定范围	出厂值	属性	通讯
P2-56	在线反电动势计算	0: 关闭 1: 开启	0	★	0xF238
P2-57	SVC 初始位置补偿角度	0.0° ~359.9°	0.0	★	0xF239
P3 组 V/F 控制参数					
P3-00	VF 曲线设定	0: 直线 V/F 1: 多点 V/F 2: 平方 V/F 3: 1.2 次方 V/F 4: 1.4 次方 V/F 6: 1.6 次方 V/F 8: 1.8 次方 V/F 9: 保留 10: VF 完全分离 11: VF 半分离	0	★	0xF300
P3-01	转矩提升	0.0%: (自动转矩提升) 0.1 ~ 30.0%	机型确定	★	0xF301
P3-02	转矩提升截止频率	0.00Hz ~ 最大频率	50.00Hz	★	0xF302
P3-03	多点 V/F 频率点 1	0.00Hz~P3-05	0.00Hz	★	0xF303
P3-04	多点 V/F 电压点 1	0.0%~100.0%	0.0%	★	0xF304
P3-05	多点 V/F 频率点 2	P3-03~P3-07	0.00Hz	★	0xF305
P3-06	多点 V/F 电压点 2	0.0%~100.0%	0.0%	★	0xF306
P3-07	多点 V/F 频率点 3	P3-05~ 电机额定频率 (P1-04)	0.00Hz	★	0xF307
P3-08	多点 V/F 电压点 3	0.0%~100.0%	0.0%	★	0xF308
P3-09	V/F 转差补偿增益	0.0%~200.0%	0.0%	★	0xF309

功能码	名称	设定范围	出厂值	属性	通讯
P3-10	V/F 过励磁增益	0~200	64	☆	0xF30A
P3-11	V/F 振荡抑制增益	0~100	机型确定	☆	0xF30B
P3-12	振荡抑制模式选择	0~4	3	★	0xF30C
P3-13	V/F 分离的电压源	0: 数字设定 (P3-14) 1: AI1 2: AI2 3: AI3 4: PULSE 脉冲设定 (DI5) 5: 多段指令 5 6: 简易 PLC 7: PID 8: 通讯给定 注: 100.0% 对应电机额定电压	0	☆	0xF30D
P3-14	V/F 分离的电压数字设定	0V~ 电机额定电压	0V	☆	0xF30E
P3-15	V/F 分离的电压加速时间	0.0s~1000.0s(注: 表示 0V 变化到电机额定电压的时间)	0.0s	☆	0xF30F
P3-16	V/F 分离的电压减速时间	0.0s~1000.0s(注: 表示 0V 变化到电机额定电压的时间)	0.0s	☆	0xF310
P3-17	V/F 分离停机方式选择	0: 频率 / 电压独立减至 0 1: 电压减为 0 后频率再减	0	☆	0xF311
P3-18	过流失速动作电流	50~200%	150%	★	0xF312
P3-19	过流失速使能	0: 无效 1: 有效	1	★	0xF313
P3-20	过流失速抑制增益	0~100	20	☆	0xF314

功能码	名称	设定范围	出厂值	属性	通讯
P3-21	倍速过流失速动作电流补偿系数	50~200%	50	★	0xF315
P3-22	过压失速动作电压	三相 380~480V 机型 :330.0V~800.0V 三相 200~240V 机型 :330.0V~800.0V	760	★	0xF316
P3-23	过压失速使能	0: 无效 1: 有效	1	★	0xF317
P3-24	过压失速抑制频率增益	0~100	30	☆	0xF318
P3-25	过压失速抑制电压增益	0~100	30	☆	0xF319
P3-26	过压失速最大上升频率限制	0~50Hz	5Hz	★	0xF31A

P4 组输入端子

P4-00	DI1 端子功能选择	0: 无功能 1: 正转运行 (FWD)	01	★	0xF400
P4-01	DI2 端子功能选择	2: 反转运行 (REV) 3: 三线式运行控制 4: 正转点动 (FJOG)	04	★	0xF401
P4-02	DI3 端子功能选择	5: 反转点动 (RJOG) 6: 端子 UP	09	★	0xF402
P4-03	DI4 端子功能选择	7: 端子 DOWN 8: 自由停车	12	★	0xF403
P4-04	DI5 端子功能选择	9: 故障复位 (RESET) 10: 运行暂停 11: 外部故障常开输入 12: 多段指令端子 1 13: 多段指令端子 2 14: 多段指令端子 3 15: 多段指令端子 4 16: 加减速时间选择端子 1 17: 加减速时间选择端子 2	13	★	0xF404

功能码	名称	设定范围	出厂值	属性	通讯
P4-05	保留	18: 频率源切换	00	★	0xF405
P4-06	保留	19: UP/DOWN 设定清零(端子 / 键盘) 20: 运行命令切换端子 1 21: 加减速禁止 22: PID 暂停 23: PLC 状态复位 24: 摆频暂停 25: 计数器输入 26: 计数器复位 27: 长度计数输入 28: 长度复位 29: 转矩控制禁止 30: PLUSE 脉冲频率输入(DI5) 31: 保留 32: 立即直流制动 33: 外部故障常闭输入 34: 频率修改使能 35: PID 作用方向取反 36: 外部停车端子 1 37: 运行命令切换端子 2 38: PID 积分暂停 39: 频率源 X 与预置频率切换 40: 频率源 Y 与预置频率切换 41: 电机端子选择功能 43: PID 参数切换 44: 用户自定义故障 1 45: 用户自定义故障 2 46: 速度控制 / 转矩控制切换 47: 紧急停车 48: 外部停车端子 2 49: 减速直流制动 50: 本次运行时间清零 51: 两线式和三线式切换 52: 禁止反转	00	★	0xF406

功能码	名称	设定范围	出厂值	属性	通讯
		52: 禁止反转 53: 单端子 UP/DOWN 使能, 频率源切换 (同功能 18) 54: 端子激活 UP 不激活为 DOWN			
P4-10	DI 端子滤波时间	0.000s~1.000s	0.010s	☆	0xF40A
P4-11	端子命令方式	0: 两线式 1 1: 两线式 2 2: 三线式 1 3: 三线式 2	0	★	0xF40B
P4-12	端子 UP/ DOWN 变化率	0.001Hz/s~65.535Hz/s	1.00 Hz/s	☆	0xF40C
P4-13	AI 曲线 1 最小输入	0.00V~P4-15	0.00V	☆	0xF40D
P4-14	AI 曲线 1 最小输入对应 设定	-100.0%~+100.0%	0.0%	☆	0xF40E
P4-15	AI 曲线 1 最大输入	P4-13~+10.00V	10.00V	☆	0xF40F
P4-16	AI 曲线 1 最大输入对应 设定	-100.0%~+100.0%	100.0%	☆	0xF410
P4-17	AI1 滤波时间	0.00s~10.00s	0.10s	☆	0xF411
P4-18	AI 曲线 2 最小输入	-10.00V~P4-20	0.00V	☆	0xF412
P4-19	AI 曲线 2 最小输入 对应设定	-100.0%~+100.0%	0.0%	☆	0xF413
P4-20	AI 曲线 2 最大输入	P4-18~+10.00V	10.00V	☆	0xF414

功能码	名称	设定范围	出厂值	属性	通讯
P4-21	AI 曲线 2 最大输入对应 设定	-100.0%~+100.0%	100.0%	☆	0xF415
P4-22	AI2 滤波时间	0.00s~10.00s	0.10s	☆	0xF416
P4-23	AI 曲线 3 最小输入	0.00V~P4-25	0.10V	☆	0xF417
P4-24	AI 曲线 3 最小输入对应 设定	-100.0%~+100.0%	0.0%	☆	0xF418
P4-25	AI 曲线 3 最大输入	P4-23~+5.00V	4.85V	☆	0xF419
P4-26	AI 曲线 3 最大输入对应 设定	-100.0%~+100.0%	100.0%	☆	0xF41A
P4-27	键盘电位器滤 波时间	0.00s~10.00s	0.10s	☆	0xF41B
P4-28	DI5 脉冲最小输 入	0.00kHz~P4-30	0.00kHz	☆	0xF41C
P4-29	DI5 脉冲最小输 入对应设定	-100.0%~100.0%	0.0%	☆	0xF41D
P4-30	DI5 脉冲最大输 入	P4-28~100.00kHz	50.00 kHz	☆	0xF41E
P4-31	DI5 脉冲最大输 入设定	-100.0%~100.0%	100.0%	☆	0xF41F
P4-32	DI5 脉冲滤波时 间	0.00s~10.00s	0.10s	☆	0xF420
P4-33	AI 曲线选择	个位 :AI1 曲线选择 1: 曲线 1 (2 点, P4-13 ~ P4-16) 2: 曲线 2 (2 点, P4-18 ~ P4-21)	321	☆	0xF421

功能码	名称	设定范围	出厂值	属性	通讯
		3: 曲线 3 (2 点, P4-23 ~ P4-26) 十位: AI2 曲线选择, 同上 百位: 保留			
P4-34	AI 低于最小输入设定选择	个位: AI1 低于最小输入设定选择 0: 对应最小输入设定 1: 0.0% 十位: AI2 低于最小输入设定选择, 同上 百位: 保留	000	★	0xF422
P4-35	DI1 延时时间	0.0s~3600.0s	0.0s	★	0xF423
P4-36	DI2 延时时间	0.0s~3600.0s	0.0s	★	0xF424
P4-37	DI3 延时时间	0.0s~3600.0s	0.0s	★	0xF425
P4-38	DI 端子有效模式选择 1	0: 高电平有效 1: 低电平有效 个位: DI1 十位: DI2 百位: DI3 千位: DI4 万位: DI5	00000	★	0xF426
P4-39	保留	-	-	★	0xF427
P4-40	AI 输入电压 / 电流模式选择	个位: AI1 十位: AI2 0: 电压输入 1: 电流输入	10	★	0xF428
P4-41	上电瞬间端子检测	仅在端子两线式控制时有效 0: 电平有效。 1: 上升沿有效。	0	★	0xF429
P5 组输出端子					
P5-00	FM 端子输出模式选择	0: 高速脉冲输出 (FMP) 1: 端子开关量输出 (FMR)	0	★	0xF500

功能码	名称	设定范围	出厂值	属性	通讯
P5-01	FMR 端子开关量输出功能选择	0: 无输出 1: 变频器运行中 2: 故障输出 (故障停机)	0	☆	0xF501
P5-02	继电器 RY1 功能选择 (RA-RB-RC)	3: 频率水平检测 FDT1 输出 4: 频率到达 5: 零速运行中 (停机时不输出)	0	☆	0xF502
P5-03	继电器 RY2 功能选择 (TA-TB-TC)	6: 电机过载预报警 7: 变频器过载预报警 8: 设定计数值到达	2	☆	0xF503
P5-04	DO1 输出功能选择	9: 指定计数值到达 11: PLC 循环完成 12: 累计运行时间到达 13: 频率限定中 14: 转矩限定中 15: 运行准备就绪 16: AI1>AI2 17: 上限频率到达 17: 上限频率到达 18: 下限频率到达 (停机时不输出) 19: 欠压状态输出 20: 通讯给定 23: 零速运行中 2 (停机时也输出) 24: 累计上电时间到达 25: 频率水平检测 FDT2 输出 26: 频率 1 到达输出 27: 频率 2 到达输出 28: 电流 1 到达输出 29: 电流 2 到达输出 30: 定时到达输出 31: AI1 输入超限 32: 掉载中 33: 反向运行中	0	☆	0xF504

功能码	名称	设定范围	出厂值	属性	通讯
6		34: 零电流状态 35: 模块温度到达 36: 输出电流超限 37: 下限频率到达 (停机也输出) 38: 告警输出 (继续运行) 40: 本次运行时间到达 41: 故障输出 (为自由停机的故障且欠压不输出)			
P5-06	FMP 高速脉冲输出功能选择	0: 运行频率 1: 设定频率	0	☆	0xF506
P5-07	AO1 输出功能选择	2: 输出电流 3: 输出转矩	0	☆	0xF507
P5-08	AO2 输出功能选择	4: 输出功率 5: 输出电压 6: PULSE 脉冲设定 (DI5) (100.% 对应 100.0kHz) 7: AI1 8: AI2 9: 键盘电位器 11: 计数值 12: 通讯给定 13: 电机转速 14: 输出电流 (100.0% 对应 1000.0A) 15: 输出电压 (100.0% 对应 1000.0V) 16: 电机输出转矩 (实际值 : 相对电机的百分比)	1	☆	0xF508
P5-09	保留	-	-	-	0xF509
P5-10	FMP 输出最大频率	0.01kHz~100.00kHz	50.00 kHz	☆	0xF50A
P5-11	AO1 零偏系数	-100.0%~+100.0%	0.0%	☆	0xF50B
P5-12	AO1 增益	-10.00~+10.00	1.00	☆	0xF50C

功能码	名称	设定范围	出厂值	属性	通讯
P5-13	AO2 零偏系数	-100.0%~+100.0%	0.0%	☆	0xF50D
P5-14	AO2 增益	-10.00~+10.00	1.00	☆	0xF50E
P5-15	保留	-	-	-	0xF50F
P5-16	保留	-	-	-	0xF510
P5-17	FMR 输出滤波时间	0.0s~655.35s	0.0s	☆	0xF511
P5-18	AO1 输出滤波时间	0.0s~655.35s	0.0s	☆	0xF512
P5-19	AO2 输出滤波时间	0.0s~655.35s	0.0s	☆	0xF513
P5-20	保留	-	-	-	0xF514
P5-21	FMR 输出延迟时间	0.0s~3600.0s	0.0s	☆	0xF515
P5-22	RY1 输出延迟时间	0.0s~3600.0s	0.0s	☆	0xF516
P5-23	RY2 输出延迟时间	0.0s~3600.0s	0.0s	☆	0xF517
P5-24	DO1 输出延迟时间	0.0s~3600.0s	0.0s	☆	0xF518
P5-25	保留	-	-	-	0xF519
P5-26	输出端子有效状态选择	0: 正逻辑 1: 反逻辑 个位: FM 端子 十位: RY1 百位: RY2 千位: DO1 万位: 保留	00000	☆	0xF51A
P5-27	AO 输出信号选择	0: 电压信号 1: 电流信号 个位: AO1 十位: AO2	00	☆	0xF51B

P6 组 启停控制

功能码	名称	设定范围	出厂值	属性	通讯
P6-00	启动方式	0: 直接启动 1: 速度跟踪再启动	0	☆	0xF600
P6-01	转速跟踪方式	0: 从停机频率开始 1: 从工频开始 2: 从最大频率开始	0	★	0xF601
P6-02	转速跟踪快慢	1~100	20	☆	0xF602
P6-03	启动频率	0~P0-08	0.00Hz	☆	0xF603
P6-04	启动频率保持时间	0.0s~100.0s	0.0s	★	0xF604
P6-05	启动直流制动电流 / 预励磁电流	0%~100%	0%	★	0xF605
P6-06	启动直流制动时间 / 预励磁时间	0.0s~100.0s	0.0s	★	0xF606
P6-07	加减速方式	0: 直线加减速 1: S 曲线加减速 A 2: S 曲线加减速 B	0	★	0xF607
P6-08	S 曲线开始段时间比例	0.0%~(100.0%-P6-09)	30.0%	★	0xF608
P6-09	S 曲线结束段时间比例	0.0%~(100.0%-P6-08)	30.0%	☆	0xF609
P6-10	停机方式	0: 减速停车 1: 自由停车	0	☆	0xF60A
P6-11	停机直流制动起始频率	0.00Hz~ 最大频率	0.00Hz	☆	0xF60B
P6-12	停机直流制动等待时间	0.0s~100.0s	0.0s	☆	0xF60C
P6-13	停机直流制动电流	0%~100%	0%	☆	0xF60D
P6-14	停机直流制动时间	0.0s~100.0s	0.0s	☆	0xF60E

功能码	名称	设定范围	出厂值	属性	通讯
P6-15	制动使用率	0%~100%	100%	☆	0xF60F
P6-16	转速跟踪闭环 电流 KP	1~60000	2200	☆	0xF610
P6-17	转速跟踪闭环 电流 KI	1~60000	1300	☆	0xF611
P6-18	转速跟踪闭环 电流大小	30~200	100	★	0xF612
P6-19	转速跟踪闭环 电流下限定值	10~100	30	★	0xF613
P6-20	转速跟踪电压 上升时间	0.5~3.0	1.1	★	0xF614
P6-21	去磁时间	0.00~5.00	0.5	☆	0xF615
P7 组 键盘与显示					
P7-00	保留	-	-	☆	0xF700
P7-01	MF.K 键功能选 择	0: MF.K 无效 1: 操作面板命令通道与远 程 命令通道(端子命令通道或 通讯命令通道)切换 2: 正反转切换 3: 正转点动 4: 反转点动	0	☆	0xF701
P7-02	STOP/RESET 键功能	0: 只在键盘操作方式下, STOP/RES 键停机功能有 效 1: 在任何操作方式下, STOP/RES 键停机功能均 有效	1	☆	0xF702
P7-03	LED 运行 显示参数 1	0000~FFFF Bit00: 运行频率 1(Hz) Bit01: 设定频率 (Hz) Bit02: 母线电压 (V) Bit03: 输出电压 (V)	001F	☆	0xF703

功能码	名称	设定范围	出厂值	属性	通讯
6		Bit04: 输出电流 (A) Bit05: 输出功率 (kW) Bit06: 输出转矩 (%) Bit07: X 输入状态 Bit08: Y 输出状态 Bit09: AI1 电压 (V) Bit10: AI2 电压 (V) Bit11: 键盘电位器电压 (V) Bit12: 计数值 Bit13: 保留 Bit14: 负载速度显示 Bit15: PID 设定 (供水宏显示压力值)			
P7-04	LED 运行显示参数 2	0000~FFFF Bit00: PID 反馈 (供水宏显示压力值) Bit01: PLC 阶段 Bit02: PLUSE 输入脉冲频率 (kHz) Bit03: 运行频率 2(Hz) Bit04: 剩余运行时间 Bit05: AI1 校正前电压 (V) Bit06: AI2 校正前电压 (V) Bit07: 键盘电位器校正前电压 (V) Bit08: 线速度 Bit09: 当前上电时间 (Hour) Bit10: 当前运行时间 (Min) Bit11: PLUSE 输入脉冲频率 (Hz) Bit12: 通讯设定值 Bit13: 保留 Bit14: 主频率 X 显示 (Hz) Bit15: 辅频率 Y 显示 (Hz)	0000	☆	0xF704

功能码	名称	设定范围	出厂值	属性	通讯
P7-05	LED 停机 显示参数	0000~FFFF Bit00: 设定频率 (Hz) Bit01: 母线电压 (V) Bit02: X 输入状态 Bit03: Y 输出状态 Bit04: AI1 电压 (V) Bit05: AI2 电压 (V) Bit06: AI3 面板电位器电压 (V) Bit07: 计数值 Bit08: 长度值 Bit09: PLC 阶段 Bit10: 负载速度 Bit11: PID 设定 (压力) Bit12: PLUSE 输入脉冲频率 (kHz) Bit13: PID 反馈 (压力)	0033	★	0xF705
P7-06	负载速度显示 系数	0.0001~6.5000	1.0000	★	0xF706
P7-07	逆变器模块散 热器温度	0.0℃~100.0℃	-	●	0xF707
P7-09	累计运行时间	0h~65535h	-	★	0xF708
P7-10	性能版本号	-	-	●	0xF709
P7-11	功能版本号	-	-	●	0xF70A
P7-12	负载速度显示 小数点位数	个位: U0-14 的小数点个数 0: 0 位小数位 1: 1 位小数位 2: 2 位小数位 十位: U0-19/U0-29 小 数 点个数 1: 1 位小数位 2: 2 位小数位	21	★	0xF70B
P7-13	累计上电时间	0~65535h	-	●	0xF70C
P7-14	累计耗电量	0~65535 度	-	●	0xF70D

功能码	名称	设定范围	出厂值	属性	通讯
P7-17	数码管 2 停机 监视选择	00~99 (对应 U0 组参数编 号)	02	☆	0xF710
P7-18	数码管 2 运行 监视选择	00~99 (对应 U0 组参数编 号)	04	☆	0xF711
P8 组辅助功能					
P8-00	点动运行频率	0.00Hz~ 最大频率	6.00Hz	☆	0xF800
P8-01	点动加速时间	0.0s~6500.0s	20.0s	☆	0xF801
P8-02	点动减速时间	0.0s~6500.0s	20.0s	☆	0xF802
P8-03	加速时间 2	0.0s~6500.0s	机型确定	☆	0xF803
P8-04	减速时间 2	0.0s~6500.0s	机型确定	☆	0xF804
P8-05	加速时间 3	0.0s~6500.0s	机型确定	☆	0xF805
P8-06	减速时间 3	0.0s~6500.0s	机型确定	☆	0xF806
P8-07	加速时间 4	0.0s~6500.0s	机型确定	☆	0xF807
P8-08	减速时间 4	0.0s~6500.0s	机型确定	☆	0xF808
P8-09	跳跃频率 1	0.00Hz~ 最大频率	0.00Hz	☆	0xF809
P8-10	跳跃频率 2	0.00Hz~ 最大频率	0.00Hz	☆	0xF80A
P8-11	跳跃频率幅度	0.00Hz~ 最大频率	0.00Hz	☆	0xF80B
P8-12	正反转死区时 间	0.0~3000.0s	0.0s	☆	0xF80C
P8-13	反向频率禁止	0: 无效 1: 有效	0	☆	0xF80D
P8-15	下垂控制	0.00Hz~10.00Hz	0.00Hz	☆	0xF80F
P8-16	设定累计上电 到达时间	0h~65000h	0h	☆	0xF810
P8-17	设定累计运行 到达时间	0h~65000h	0h	☆	0xF811
P8-18	启动保护选择	0: 不保护 1: 保护	0	☆	0xF812
P8-19	频率检测值 (FDT1)	0.00Hz~ 频率	50.0Hz	☆	0xF813

功能码	名称	设定范围	出厂值	属性	通讯
P8-20	频率检测滞后值	0.0%~100.0% (FDT1 电平)	5.0%	☆	0xF814
P8-21	频率到达检出宽度	0.0%~100.0% (最大频率)	0.0%	☆	0xF815
P8-22	加减速过程中跳跃频率是否有效	0: 无效 1: 有效	0	☆	0xF816
P8-25	加速时间 1 与加速时间 2 切换频率点	0.00Hz~ 最大频率	0.00Hz	☆	0xF819
P8-26	减速时间 1 与减速时间 2 切换频率点	0.00Hz~ 最大频率	0.00Hz	☆	0xF81A
P8-27	端子点动优先	0: 无效 1: 有效	0	☆	0xF81B
P8-28	频率检测值 (FDT2)	0.00Hz~ 最大频率	50.0Hz	☆	0xF81C
P8-29	频率检测滞后值	0.0%~100.0% (FDT2 电平)	5.0%	☆	0xF81D
P8-30	任意到达频率检测值 1	0.00Hz~ 最大频率	50.0Hz	☆	0xF81E
P8-31	任意到达频率检出宽度 1	0.0%~100.0% (最大频率)	0.0%	☆	0xF81F
P8-32	任意到达频率检测值 2	0.00Hz~ 最大频率	50.0Hz	☆	0xF820
P8-33	任意到达频率检出宽度 2	0.0%~100.0% (最大频率)	0.0%	☆	0xF821
P8-34	零电流检测水平	0.0%~300.0%	5.0%	☆	0xF822
P8-35	零电流检测延迟时间	0.01s~600.00s	0.10s	☆	0xF823
P8-36	输出电流超限值	0.0% (不检测)	200.0%	☆	0xF824

功能码	名称	设定范围	出厂值	属性	通讯
P8-37	输出电流超限检测延迟时间	0.00s~600.00s	0.00s	☆	0xF825
P8-38	任意到达电流 1	0.0%~300.0% (电机额定电流)	100.0%	☆	0xF826
P8-39	任意到达电流 1 宽度	0.0%~300.0% (电机额定电流)	0.0%	☆	0xF827
P8-40	任意到达电流 2	0.0%~300.0% (电机额定电流)	100.0%	☆	0xF828
P8-41	任意到达电流 2 宽度	0.0%~300.0% (电机额定电流)	0.0%	☆	0xF829
P8-42	定时功能选择	0: 无效 1: 有效	0	☆	0xF82A
P8-43	定时运行时间选择	0: P8-44 设定 1: AI1 2: AI2 3: 键盘电位器 注: 模拟输入量程对应 P8-44	0	☆	0xF82B
P8-44	定时运行时间	0.0Min~6500.0Min	0.0Min	☆	0xF82C
P8-45	AI1 输入电压保护值下限	0.00V~P8-46	3.10V	☆	0xF82D
P8-46	AI1 输入电压保护值上限	P8-45~10.00V	6.80V	☆	0xF82E
P8-47	模块温度到达	0°C ~100°C	75 °C	☆	0xF82F
P8-48	风扇控制	0: 运行时风扇转 1: 风扇一直转	0	☆	0xF830
P8-49	唤醒频率	休眠频率 (P8-51)~ 最大频率 (P0-10)	0.00Hz	☆	0xF831
P8-50	唤醒延迟时间	0.0s~6500.0s	0.0s	☆	0xF832
P8-51	休眠频率	0.00Hz~ 唤醒频率 (P8-49)	0.00Hz	☆	0xF833
P8-52	休眠延迟时间	0.0s~6500.0 秒	0.0s	☆	0xF834
P8-53	本次运行到达时间设定	0.0 分 ~6500.0 分	0.0Min	☆	0xF835

功能码	名称	设定范围	出厂值	属性	通讯
P8-54	输出功率校准系数	0~6553.5	机型确定	☆	0xF836
P9 组故障与保护					
P9-00	电机过载保护选择	0: 禁止 1: 允许	1	☆	0xF900
P9-01	电机过载保护增益	0.20~10.00	1.00	☆	0xF901
P9-02	电机过载预警系数	50%~100%	80%	☆	0xF902
P9-03	过压失速增益	0~100	30	☆	0xF903
P9-04	过压失速动作电压	200.0~2000.0V 220V: 380V 380V: 760V	机型确定	☆	0xF904
P9-05	保留	-	-	-	0xF905
P9-06	保留	-	-	-	0xF906
P9-07	对地短路保护选择	个位: 上电对地短路保护选择 0: 无效 1: 有效 十位: 运行前对地短路保护选择 0: 无效 1: 有效	01	☆	0xF907
P9-08	能耗制动动作电压	200.0~2000.0V	220V: 360V 380V: 690V	☆	0xF908
P9-09	故障自动复位次数	0~20	0	☆	0xF909
P9-10	故障自动复位期间故障 DO 动作选择	0: 不动作 1: 动作	1	☆	0xF90A
P9-11	故障自动复位间隔时间	0.1s~100.0s	6.0s	☆	0xF90B

功能码	名称	设定范围	出厂值	属性	通讯
P9-12	输入缺相\接触器吸合保护选择	个位: 输入缺相保护选择 0: 禁止 1: 允许 十位: 接触器吸合保护选择 0: 禁止 1: 允许	11	☆	0xF90C
6 P9-13	输出缺相保护选择	个位: 输出缺相保护选择 0: 禁止 1: 允许 十位: 运行前输出缺相保护选择 0: 禁止 1: 允许	01	☆	0xF90D
P9-14	第一次故障类型	0: 无故障 1: 保留 2: 加速过流 3: 减速过流 4: 恒速过流 5: 加速过电压 6: 减速过电压 7: 恒速过压 8: 保留 9: 欠压 10: 变频器过载 11: 电机过载 12: 输入缺相 13: 输出缺相 14: 模块过热 15: 外部故障 16: 通讯异常 17: 保留 18: 电流检测异常 19: 电机调谐异常 20: 保留 21: 参数读写异常	-	●	0xF90E

功能码	名称	设定范围	出厂值	属性	通讯
P9-15	第二次故障类型	21: 参数读写异常 22: 保留 23: 电机对地短路 24: 保留 25: 保留 26: 运行时间到达 27: 用户自定义故障 1 28: 用户自定义故障 2 29: 上电时间到达 30: 掉载 31: 运行时 PID 反馈丢失 32: 运行时 PID 低限故障	-	●	0xF90F
P9-16	第三次(最近一次)故障类型	33: 运行时 PID 高限故障 34: 运行时缺水故障 40: 快速限流超时 41: 运行时切换电机 42: 速度偏差过大 43: 电机超速 45: 保留 51: 保留	-	●	0xF910
P9-17	第三次(最近一次)故障时频率	-	-	●	0xF911
P9-18	第三次(最近一次)故障时电流	-	-	●	0xF912
P9-19	第三次(最近一次)故障时母线电压	-	-	●	0xF913
P9-20	第三次(最近一次)故障时输入端子状态	-	-	●	0xF914

功能码	名称	设定范围	出厂值	属性	通讯
P9-21	第三次(最近一次)故障时输出端子状态	-	-	●	0xF915
P9-22	第三次(最近一次)故障时变频器状态	-	-	●	0xF916
P9-23	第三次(最近一次)故障时上电时间	-	-	●	0xF917
P9-24	第三次(最近一次)故障时运行时间	-	-	●	0xF918
P9-27	第二次故障时频率	-	-	●	0xF91B
P9-28	第二次故障时电流	-	-	●	0xF91C
P9-29	第二次故障时母线电压	-	-	●	0xF91D
P9-30	第二次故障时输入端子状态	-	-	●	0xF91E
P9-31	第二次故障时输出端子状态	-	-	●	0xF91F
P9-32	第二次故障时变频器状态	-	-	●	0xF920
P9-33	第二次故障时上电时间	-	-	●	0xF921
P9-34	第二次故障时运行时间	-	-	●	0xF922
P9-37	第一次故障时频率	-	-	●	0xF925
P9-38	第一次故障时电流	-	-	●	0xF926

功能码	名称	设定范围	出厂值	属性	通讯
P9-39	第一次故障时 母线电压	-	-	●	0xF927
P9-40	第一次故障时 输入端子状态	-	-	●	0xF928
P9-41	第一次故障时 输出端子状态	-	-	●	0xF929
P9-42	第一次故障时 变频器状态	-	-	●	0xF92A
P9-43	第一次故障时 上电时间	-	-	●	0xF92B
P9-44	第一次故障时 运行时间	-	-	●	0xF92C
P9-47	故障保护动作 选择 1	个位: 电机过载 (Err11) 十位: 输入缺相 (Err12) 百位: 输出缺相 (Err13) 千位: 外部故障 (Err15) 万位: 通讯异常 (Err16) 0: 自由停车 1: 按停机方式停机 2: 继续运行	00000	☆	0xF92F
P9-48	故障保护动作 选择 2	个位: 保留 十位: 保留 百位: 变频器过载 (Err10) 0: 自由停车 1: 降额运行 千位: 保留 万位: 运行时间到达 (Err26) 0: 自由停车 1: 按停机方式停机	00000	☆	0xF930
P9-49	故障保护动作 选择 3	个位: 用户自定义故 1(Err27) 0: 自由停车 1: 按停机方式停机 2: 继续运行	100.0%	☆	0xF931

功能码	名称	设定范围	出厂值	属性	通讯
		十位：用户自定义故障 2 (Err28) 0: 自由停车 1: 按停机方式停机 2: 继续运行 百位：上电时间到达 (Err29) 0: 自由停车 1: 按停机方式停机 2: 继续运行 千位：掉载 (Err30) 0: 自由停车 1: 减速停机 2: 直接跳至电机额定频率的 7% 继续运行，不掉载时自动恢复到设定频率运行 万位：运行 PID 反馈丢失 (Err 31) 0: 自由停车 1: 按停机方式停机 2: 继续运行			
P9-50	故障保护动作选择 4	保留	-	-	0xF930
P9-54	故障时继续运行频率选择	0: 以当前的运行频率运行 1: 以设定频率运行 2: 以上限频率运行 3: 以下限频率运行 4: 以异常备用频率运行	0	☆	0xF936
P9-55	异常备用频率	000.0%~100.0% (100.0% 对应最大频率 P0-10)	100.0%	☆	0xF937
P9-59	瞬时停电动作选择	0: 无效 1: 减速 2: 减速停机	0	●	0xF93B

功能码	名称	设定范围	出厂值	属性	通讯
P9-60	瞬停动作暂停判断电压	P9-62~100.0%	85.0%	●	0xF93C
P9-61	瞬时不停电电压回升判断时间	0.000s~100.00s	0.50s	☆	0xF93D
P9-62	瞬时停电动作判断电压	60.0%~100.0% (标准总线电压)	80.0%	☆	0xF93E
P9-63	掉载保护选择	0: 无效 1: 有效	0	☆	0xF93F
P9-64	掉载检测水平	0.000~100.0%	10.0%	☆	0xF940
P9-65	掉载检测时间	0.00~60.0s	1.0s	☆	0xF941
P9-67	过速度检测值	0.0~50.0	20.00%	☆	0xF943
P9-68	过速度检测时间	0.0s: 不检测 0.0~60.0s	1.0s	☆	0xF944
P9-69	速度偏差过大检测值	0.0%~50.0% (最大频率)	20.00%	☆	0xF945
P9-70	速度偏差过大检测时间	0.0s: 不检测 0.0~60.0s	5.0s	☆	0xF946
P9-71	瞬停不停增益 Kp	0~100	40	☆	0xF947
P9-72	瞬停不停积分系数 Ki	0~100	30	☆	0xF948
P9-73	瞬停不停动作减速时间	0~300.0s	20.0s	★	0xF949
P9-74	保留				0xF94A
P9-75	保留				0xF94B
PA 组 PID 功能					
PA-00	PID 给定源	0: PA-01 设定 1: AI1 2: AI2 3: 键盘电位器	0	☆	0xFA00

功能码	名称	设定范围	出厂值	属性	通讯
		4: PLUSE 输入脉冲设定 (DI5) 5: 通讯给定 6: 多段指令给定 7: 由供水组 AA-01 压力给定			
PA-01	PID 数值给定	0.0~100.0%	50.0%	☆	0xFA01
PA-02	PID 反馈源	0: AI1 1: AI2 2: 键盘电位器 3: AI1-AI2 4: PLUSE 输入脉冲设定 (DI5) 5: 通讯给定 6: AI1+AI2 7: MAX(AI1 , AI2) 8: MIN(AI1 , AI2)	0	☆	0xFA02
PA-03	PID 作用方向	0: 正作用 1: 反作用	0	☆	0xFA03
PA-04	PID 给定反馈量程	0~65535	1000	☆	0xFA04
PA-05	比例增益 KP1	0.0~100.0	20.0	☆	0xFA05
PA-06	积分时间 TI1	0.01~10.00s	2.00s	☆	0xFA06
PA-07	微分时间 TD1	0.000~10.000s	0.000s	☆	0xFA07
PA-08	PID 反转截止频率	0.00~ 最大频率	2.00Hz	☆	0xFA08
PA-09	PID 偏差极限	0.0~100.0%	0.0%	☆	0xFA09
PA-10	PID 微分限幅	0.00~100.00%	0.10%	☆	0xFA0A
PA-11	PID 给定变化时间	0.00~650.00s	0.00s	☆	0xFA0B
PA-12	PID 反馈滤波时间	0.00~60.00s	0.00s	☆	0xFA0C
PA-13	PID 输出滤波时间	0.00~60.00s	0.00s	☆	0xFA0D
PA-15	比例增益 KP2	0.0~100.0	20.0	☆	0xFA0E

功能码	名称	设定范围	出厂值	属性	通讯
PA-16	积分时间 TI2	0.01s~10.00s	2.00s	☆	0xFA0F
PA-17	微分时间 TD2	0.000s~10.000s	0.000s	☆	0xFA10
PA-18	PID 参数切换条件	0: 不切换 1: 通过 DI 端子切换 2: 根据偏差自动切换	0	☆	0xFA11
PA-19	PID 参数切换偏差 1	0.0%~PA-20	20.0%	☆	0xFA12
PA-20	PID 参数切换偏差 2	PA-19~100.0%	80.0%	☆	0xFA13
PA-21	PID 初值	0.0~100.0%	0.0%	☆	0xFA14
PA-22	PID 初值保持时间	0.00~650.00s	0.00s	☆	0xFA15
PA-23	两次输出偏差正向最大值	0.00~100.00%	1.00%	☆	0xFA16
PA-24	两次输出偏差反向最大值	0.00~100.00%	1.00%	☆	0xFA17
PA-25	PID 积分属性	个位: 积分分离 0: 无效 1: 有效 十位: 输出到限值后是否停止积分 0: 继续积分 1: 停止积分	00	☆	0xFA18
PA-26	PID 反馈丢失检测值	0.0%: 不判断反馈丢失 0.1~100.0%	0.0%	☆	0xFA19
PA-27	PID 反馈丢失检测时间	0.0s~20.0s	0.0s	☆	0xFA1A
PA-28	PID 停机运算	0: 停机不运算 1: 停机时运算	1	☆	0xFA1B
Pb 组摆频、定长和计数					
Pb-00	保留	-	-	-	0xFB00
Pb-01	保留	-	-	-	0xFB01

功能码	名称	设定范围	出厂值	属性	通讯
Pb-02	保留	-	-	-	0xFB02
Pb-03	保留	-	-	-	0xFB03
Pb-04	保留	-	-	-	0xFB04
Pb-05	设定长度	0~65535m	1000m	☆	0xFB05
Pb-06	实际长度	0~65535m	0m	☆	0xFB06
Pb-07	每米脉冲数	0.1~6553.5	100.0	☆	0xFB07
Pb-08	设定计数值	1~65535	1000	☆	0xFB08
Pb-09	指定计数值	1~65535	1000	☆	0xFB09
PC 组 多段指令和简易 PLC					
PC-00	多段指令 0	-100.0%~100.0%	0.0%	☆	0xFC00
PC-01	多段指令 1	-100.0%~100.0%	0.0%	☆	0xFC01
PC-02	多段指令 2	-100.0%~100.0%	0.0%	☆	0xFC02
PC-03	多段指令 3	-100.0%~100.0%	0.0%	☆	0xFC03
PC-04	多段指令 4	-100.0%~100.0%	0.0%	☆	0xFC04
PC-05	多段指令 5	-100.0%~100.0%	0.0%	☆	0xFC05
PC-06	多段指令 6	-100.0%~100.0%	0.0%	☆	0xFC06
PC-07	多段指令 7	-100.0%~100.0%	0.0%	☆	0xFC07
PC-08	多段指令 8	-100.0%~100.0%	0.0%	☆	0xFC08
PC-09	多段指令 9	-100.0%~100.0%	0.0%	☆	0xFC09
PC-10	多段指令 10	-100.0%~100.0%	0.0%	☆	0xFC0A
PC-11	多段指令 11	-100.0%~100.0%	0.0%	☆	0xFC0B
PC-12	多段指令 12	-100.0%~100.0%	0.0%	☆	0xFC0C
PC-13	多段指令 13	-100.0%~100.0%	0.0%	☆	0xFC0D
PC-14	多段指令 14	-100.0%~100.0%	0.0%	☆	0xFC0E
PC-15	多段指令 15	-100.0%~100.0%	0.0%	☆	0xFC0F
PC-16	简易 PLC 运行方式	0: 单次运行结束停机 1: 单次运行结束保持终值 2: 一直循环	0	☆	0xFC10

功能码	名称	设定范围	出厂值	属性	通讯
PC-17	简易 PLC 掉电记忆选择	个位：掉电记忆选择 0: 掉电不记忆 1: 掉电记忆 十位：停机记忆选择 0: 停机不记忆 1: 停机记忆	00	☆	0xFC11
PC-18	简易 PLC 第 0 段运行时间	0.0s (h) ~ 6553.5s (h)	0.0s(h)	☆	0xFC12
PC-19	简易 PLC 第 0 段加减速时间选择	0~3	0	☆	0xFC13
PC-20	简易 PLC 第 1 段运行时间	0.0s (h) ~ 6553.5s (h)	0.0s(h)	☆	0xFC14
PC-21	简易 PLC 第 1 段加减速时间选择	0~3	0	☆	0xFC15
PC-22	简易 PLC 第 2 段运行时间	0.0s (h) ~ 6553.5s (h)	0.0s(h)	☆	0xFC16
PC-23	简易 PLC 第 2 段加减速时间选择	0~3	0	☆	0xFC17
PC-24	简易 PLC 第 3 段运行时间	0.0s (h) ~ 6553.5s (h)	0.0s(h)	☆	0xFC18
PC-25	简易 PLC 第 3 段加减速时间选择	0~3	0	☆	0xFC19
PC-26	简易 PLC 第 4 段运行时间	0.0s (h) ~ 6553.5s (h)	0.0s(h)	☆	0xFC1A
PC-27	简易 PLC 第 4 段加减速时间选择	0~3	0	☆	0xFC1B
PC-28	简易 PLC 第 5 段运行时间	0.0s (h) ~ 6553.5s (h)	0.0s(h)	☆	0xFC1C

功能码	名称	设定范围	出厂值	属性	通讯
PC-29	简易 PLC 第 5 段 加减速时间选择	0~3	0	☆	0xFC1D
PC-30	简易 PLC 第 6 段 运行时间	0.0s (h) ~ 6553.5s (h)	0.0s(h)	☆	0xFC1E
PC-31	简易 PLC 第 6 段 加减速时间选择	0~3	0	☆	0xFC1F
PC-32	简易 PLC 第 7 段 运行时间	0.0s (h) ~ 6553.5s (h)	0.0s(h)	☆	0xFC20
PC-33	简易 PLC 第 7 段 加减速时间选择	0~3	0	☆	0xFC21
PC-34	简易 PLC 第 8 段 运行时间	0.0s (h) ~ 6553.5s (h)	0.0s(h)	☆	0xFC22
PC-35	简易 PLC 第 8 段 加减速时间选择	0~3	0	☆	0xFC23
PC-36	简易 PLC 第 9 段 运行时	0.0s (h) ~ 6553.5s (h)	0.0s(h)	☆	0xFC24
PC-37	简易 PLC 第 9 段 加减速时间选择	0~3	0	☆	0xFC25
PC-38	简易 PLC 第 10 段 运行时间	0.0s (h) ~ 6553.5s (h)	0.0s(h)	☆	0xFC26
PC-39	简易 PLC 第 10 段 加减速时间选择	0~3	0	☆	0xFC27
PC-40	简易 PLC 第 11 段 运行时间	0.0s (h) ~ 6553.5s (h)	0.0s(h)	☆	0xFC28
PC-41	简易 PLC 第 11 段 加减速时间选择	0~3	0	☆	0xFC29
PC-42	简易 PLC 第 12 段 运行时间	0.0s (h) ~ 6553.5s (h)	0.0s(h)	☆	0xFC2A
PC-43	简易 PLC 第 12 段 加减速时间选择	0~3	0	☆	0xFC2B
PC-44	简易 PLC 第 13 段 运行时间	0.0s (h) ~ 6553.5s (h)	0.0s(h)	☆	0xFC2C

功能码	名称	设定范围	出厂值	属性	通讯
PC-45	简易 PLC 第 13 段加减速时间选择	0~3	0	☆	0xFC2D
PC-46	简易 PLC 第 14 段运行时间	0.0s (h) ~ 6553.5s (h)	0.0s(h)	☆	0xFC2E
PC-47	简易 PLC 第 14 段加减速时间选择	0~3	0	☆	0xFC2F
PC-48	简易 PLC 第 15 段运行时间	0.0s (h) ~ 6553.5s (h)	0.0s(h)	☆	0xFC30
PC-49	简易 PLC 第 15 段加减速时间选择	0~3	0	☆	0xFC31
PC-50	简易 PLC 运行时间单位	0: s (秒) 1: h (小时)	0	☆	0xFC32
PC-51	多段指令 0 给定方式	0: 功能码 PC-00 给定 1: AI1 2: AI2 3: 键盘电位器 4: PLUSE 输入脉冲 (DI5) 5: PID 6: 预置频率 (P0-08) 给定, UP/DOWN 可修改	0	☆	0xFC33
Pd 组通讯参数					
Pd-00	波特率	0: 300BPS 1: 600BPS 2: 1200BPS 3: 2400BPS 4: 4800BPS 5: 9600BPS 6: 19200BPS 7: 38400BPS 8: 57600BPS	5	☆	0xFD00

功能码	名称	设定范围	出厂值	属性	通讯
Pd-01	数据格式	0: 无校验 (8-N-2) 1: 偶校验 (8-E-1) 2: 奇校验 (8-O-1) 3: 无校验 (8-N-1)	0	★	0xFD01
Pd-02	本机地址	1~247	1	★	0xFD02
Pd-03	应答延迟	0~20ms	2	★	0xFD03
Pd-04	通讯超时时间	0.0(无效), 0.1s~60.0s	0.0	★	0xFD04
Pd-05	数据传送格式选择	1: 标准的 MODBUS 协议	1	★	0xFD05
Pd-06	通讯读取电流分辨率	0: 0.01A 1: 0.1A	0	★	0xFD06
Pd-07	保留	-	0	★	0xFD07
PP 组用户密码					
PP-00	用户密码	0~65535	00000	★	0x1F00
PP-01	参数初始化	0: 无操作 01: 恢复出厂参数, 不包括电机参数 02: 清除记录信息 03: 保留 04: 保留	000	★	0x1F01
PP-02	功能参数组显示选择	个位: U 组显示选择 十位: A 组显示选择 0: 不显示 1: 显示	11	★	0x1F02
PP-04	功能码修改属性	0: 可修改 1: 不可修改	0	★	0x1F04
PP-05	G/P 机型修改	1: G 型 2: P 型	1	★	0x1F05
A0 组转矩控制参数					
A0-00	速度 / 转矩选择	0: 速度控制 1: 转矩控制	0	★	0xA000

功能码	名称	设定范围	出厂值	属性	通讯
A0-01	转矩设定源	0: A0-03 设定 1: AI1 设定 2: AI2 设定 3: AI3 键盘电位器设定 4: HDI 高速脉冲设定 5: 通讯设定 6: MIN(AI1,AI2) 7: MAX(AI1,AI2) 注: 1-7 满量程对应 A0-03 数字设定	0	★	0xA001
A0-02	保留	-	-	-	0xA002
A0-03	转矩数字设定	-200.0%~200.0%	150.0%	☆	0xA003
A0-04	保留	-	-	-	0xA004
A0-05	转矩正向最大频率	0.00Hz~ 最大频率 (P0-10)	50.0Hz	☆	0xA005
A0-06	转矩反向最大频率	0.00Hz~ 最大频率 (P0-10)	50.0Hz	☆	0xA006
A0-07	转矩加速时间	0~655.35s	0.00s	☆	0xA007
A0-08	转矩减速时间	0~655.35s	0.00s	☆	0xA008
A2 第二电机参数 1					
A2-00	电机类型选择	0: 普通异步电机 2: 永磁同步电机	0	★	0xA200
A2-01	电机额定功率	0.1~1000KW	机型确定	★	0xA201
A2-02	电机额定电压	1~2000V	机型确定	★	0xA202
A2-03	电机额定电流	0.01~655.35A(变频器功率 ≤ 55kW) 0.1~6553.5A(变频器功率 > 55kW)	机型确定	★	0xA203
A2-04	电机额定频率	0.01Hz~ 最大频率	机型确定	★	0xA204
A2-05	电机额定转速	1~65535rpm	机型确定	★	0xA205

功能码	名称	设定范围	出厂值	属性	通讯
A2-06	异步电机定子电阻	0.001Ω~65.535Ω (变频器功率≤55kW) 0.0001Ω~6.5535Ω (变频器功率>55kW)	机型确定	★	0xA206
A2-07	异步电机转子电阻	0.001Ω~65.535Ω (变频器功率≤55kW) 0.0001Ω~6.5535Ω (变频器功率>55kW)	机型确定	★	0xA207
A2-08	异步电机漏感抗	0.01mH~655.35mH (变频器功率≤55kW) 0.001mH~65.535mH (变频器功率>55kW)	机型确定	★	0xA208
A2-09	异步电机互感抗	0.1mH~6553.5mH (变频器功率≤55kW) 0.01mH~655.35mH (变频器功率>55kW)	机型确定	★	0xA209
A2-10	异步电机空载电流	0.01~P1-03	调谐参数	★	0xA2A
A2-16	同步电机定子电阻	0.001Ω~65.535Ω (变频器功率≤55kW) 0.0001Ω~6.5535Ω (变频器功率>55kW)	调谐参数	★	0xA210
A2-17	同步电机 D 轴电感	0.01mH~655.35mH (变频器功率≤55kW) 0.001mH~65.535mH (变频器功率>55kW)	调谐参数	★	0xA211
A2-18	同步电机 Q 轴电感	0.01mH~655.35mH (变频器功率≤55kW) 0.001mH~65.535mH (变频器功率>55kW)	调谐参数	★	0xA212
A2-20	同步电机反电动势	0.0V~6553.5V	调谐参数	★	0xA214

功能码	名称	设定范围	出厂值	属性	通讯
A2-37	调谐选择	00: 无操作 01: 异步机静止参数部分调谐 02: 异步机动态完整调谐 11: 同步机带载调谐 12: 同步机空载调谐	0	★	0xA225
A2-38	速度环比例增益 1	1~100	30	☆	0xA226
A2-39	速度环积分时间 1	0.01~10.00s	0.50s	☆	0xA227
A2-40	切换频率 1	0.00~P2-05	5.00Hz	☆	0xA228
A2-41	速度环比例增益 2	1~100	20	☆	0xA229
A2-42	速度环积分时间 2	0.01s~10.00s	1.00s	☆	0xA22A
A2-43	切换频率 2	P2-02~ 最大频率	10.00Hz	☆	0xA22B
A2-44	异步电机矢量控制转差增益	50~200%	150%	☆	0xA22C
A2-45	异步电机速度环滤波时间常数	0.000~0.100s	0.000s	☆	0xA22D
A2-46	异步电机矢量控制过励磁增益	0~200	64	☆	0xA22E
A2-47	速度控制方式下转矩上限源	0: 功能码 P2-10 设定 1: AI1 2: AI2 3: 键盘电位器 4: PULSE 脉冲设定 (DI5) 5: 通讯给定 6: MIN(AI1,AI2) 7: MAX(AI1,AI2) 1-7 选项的满量程对应 P2-10	0	☆	0xA22F

功能码	名称	设定范围	出厂值	属性	通讯
A2-48	速度控制方式下转矩上限数字设定	0.0%~200.0%	150.0%	☆	0xA230
A2-49	速度控制方式下转矩上限指令选择(发电)	0: 功能码 P2-12 设定(不区分电动和发电) 1: AI1 2: AI2 3: 键盘电位器 4: PULSE 脉冲设定(DI5) 5: 通讯给定 6: MIN(AI1,AI2) 7: MAX(AI1,AI2) 8: 功能码 F2-12 设定 1~7 选项的满量程对运营 P2-10	0	☆	0xA231
A2-50	速度控制方式下转矩上限数字设定(发电)	0.0%~200.0%	150.0%	☆	0xA232
A2-51	M 轴电流环 KP	0~60000	2000	☆	0xA233
A2-52	M 轴电流环 KI	0~60000	1300	☆	0xA234
A2-53	T 轴电流环 KP	0~60000	2000	☆	0xA235
A2-54	T 轴电流环 KI	0~60000	1300	☆	0xA236
A2-55	异步电机速度环积分属性	个位: 积分分离 0: 无效 1: 有效	0	☆	0xA237
A2-56	保留	-	-		0xA238
A2-57	保留	-	-		0xA239
A2-58	保留	-	-		0xA23A
A2-59	保留	-	-		0xA23B

功能码	名称	设定范围	出厂值	属性	通讯
A2-60	发电转矩上限生效使能	0: 无效 1: 有效		☆	0xA23C
A2-61	发电功率上限	0.0~200.0%	机型设定	☆	0xA23D
A2-62	同步电机弱磁模式	0,1,2	1	★	0xA23E
A2-63	同步电机弱磁增益	1~50	5	☆	0xA23F
A2-64	保留	-	-	☆	0xA240
A2-65	保留	-	-	☆	0xA241
A2-66	保留	-	-	☆	0xA242
A2-67	第 2 电机控制方式	0: SVC 无 PG 矢量控制 1: 保留 2: V/F 速度开环控制	2	★	0xA243
A2-68	第 2 电机加减速时间选择	0: 与第 1 电机相同 1: 保留 2: 加速时间 2 3: 加速时间 3 4: 加速时间 4	0	☆	0xA244
A2-69	第 2 电机转矩提升	0.0%: 自动转矩提升 0.1%~30.0%	机型确定	☆	0xA245
A2-70	保留	-	-	-	0xA246
A2-71	第 2 电机振荡抑制增益	0~100	40	☆	0xA247
A3 组 第二电机参数 2					
A3-00	同步电机输出电压上限裕量	0%~50%	5%	☆	0xA300
A3-01	同步电机初始位置角检测电流	50%~180%	80%	☆	0xA301

功能码	名称	设定范围	出厂值	属性	通讯
A3-02	同步电机初始位置角检测	0: 每次启动都检测 1: 不检测 2: 上电第一次启动检测	0	☆	0xA302
A3-03	同步电机速度环模式选择	0,1	0	☆	0xA303
A3-04	同步电机凸极率调整增益	50~500	100	☆	0xA304
A3-05	最大转矩电流比控制	0,1	0	☆	0xA305
A3-06	保留	-	-	-	0xA306
A3-07	调谐时电流环 KP	1~100	6	☆	0xA307
A3-08	调谐时电流环 KI	1~100	6	☆	0xA308
A3-09	Z 信号校正	0,1	1	☆	0xA309
A3-10	同步电机 SVC 速度滤波级别	10~1000	100	☆	0xA30A
A3-11	同步电机 SVC 速度估算比例增益	5~200	40	☆	0xA30B
A3-12	同步电机 SVC 速度估算积分增益	5~200	30	☆	0xA30C
A3-13	同步电机 SVC 初始励磁电流限幅	30%~80%	30%	☆	0xA30D
A3-14	低速载频	0.8K~F0-15	1.5k	☆	0xA30E
A3-15	保留	-	-	-	0xA30F
A3-16	保留	-	-	-	0xA320
A3-17	保留	-	-	-	0xA321
A3-18	SVC 低频制动电流	0~80%	50%	☆	0xA322
A3-19	同步机 SVC 速度跟踪	0~1	0	☆	0xA323
A3-20	零伺服使能	0: 关闭 1: 开启	0	☆	0xA324

功能码	名称	设定范围	出厂值	属性	通讯
A3-21	切换频率	0.00~F2-02	0.30Hz	☆	0xA325
A3-22	零伺服速度环比例增益	1~100	10	☆	0xA326
A3-23	零伺服速度环积分时间	0.01s~10.00s	0.50s	☆	0xA327
A3-24	停机禁止反转	0~1	0	☆	0xA328
A3-25	停机角度	0.0° ~10.0°	0.8°	☆	0xA329
A3-26	在线参数辨识	0: 关闭 1: 上电第一次运行前调谐 2: 运行前调谐	0	☆	0xA32A
A3-27	在线反电动势辨识	0: 关闭 1: 开启	0	☆	0xA32B
A3-28	SVC 初始位置补偿角度	0.0° ~359.9°	0.0	☆	0xA32C
A5 组控制优化参数					
A5-00	DPWM 切换上限频率	5.0Hz~P0-10	8.00Hz	☆	0xA500
A5-01	PWM 调制方式	0: 异步调制 1: 同步调制	0	☆	0xA501
A5-02	死区补偿模式选择	0: 不补偿 1: 补偿模式 1	1	☆	0xA502
A5-03	随机 PWM 深度	0: 随机 PWM 无效 1~10: PWM 载频随机深度	0	☆	0xA503
A5-04	快速限流使能	0: 不使能 1: 使能	1	☆	0xA504
A5-05	过调制系数	100~105	105	☆	0xA505
A5-06	欠压点设置	100.0~2000.0V	机型确定	☆	0xA506
A5-07	保留	-	-	☆	0xA507
A5-08	死区时间调整	100~200%	150%	☆	0xA508
A5-09	过压点设定	200.0~2500.0V	机型确定	★	0xA509

功能码	名称	设定范围	出厂值	属性	通讯
AA 组 智能恒压供水参数					
AA-00	压力传感器量程	0~99.99Bar (kg)	10.00	☆	0xAA00
AA-01	目标压力数字给定	0~99.99Bar (kg)	5.00	☆	0xAA01
AA-02	休眠压力偏差	0.0~ 唤醒压力偏差值 (AA-06)	0.1	☆	0xAA02
AA-03	休眠速率	00~10 Hz/s	02	☆	0xAA03
AA-04	休眠频率	0.00~ 最大频率 (P0-10)	2.00	☆	0xAA04
AA-05	保压时间	0.0~999.9s	10.0	☆	0xAA05
AA-06	唤醒压力偏差	休眠压力偏差值 (AA-02) ~ 目标压力 (AA-01)	0.3	☆	0xAA06
AA-07	唤醒延迟时间	0.0~999.9s	3.0	☆	0xAA07
AA-08	休眠频率下运行时间	0.0~100.0s	1.0	☆	0xAA08
AA-09	缺水检测方式选择	0: 不检测 1: 电流方式 2: 压力方式 3: 两种都用	0	☆	0xAA09
AA-10	缺水检测压力	0.0~ 目标压力 (AA-01)	0.5	☆	0xAA0A
AA-11	缺水检测频率	0.0~ 最大频率 (P0-10)	4.50	☆	0xAA0B
AA-12	缺水检测时间	0.0~999.9s	20.0	☆	0xAA0C
AA-13	缺水检测电流	0.0~ 电机额定电流 (P1-03)	0	☆	0xAA0D
AA-14	缺水故障自动复位间隔时间	1~9999	15	☆	0xAA0E
AA-15	缺水故障自动复位次数	0~100	0	☆	0xAA0F
AA-16	PID 高限报警	PID 低限报警 (AA-18)~ 压力传感器量程 (AA-00)	100.0	☆	0xAA10
AA-17	PID 高限报警检测时间	0.0~200.0s	0	☆	0xAA11
AA-18	PID 低限报警	0.0~PID 高限报警 (AA-16)	0.0	☆	0xAA12

功能码	名称	设定范围	出厂值	属性	通讯
AA-19	PID 低限报警检测时间	0.0~200.0s	0.0	☆	0xAA13
AA-20	上电自动运行选择	0: 关闭 1: 开启	0	☆	0xAA14
AA-21	自动运行延迟时间	0.1~100.0s	1.0	☆	0xAA15
AA-22	防冻功能选择	0: 关闭 1: 开启	0	★	0xAA16
AA-23	防冻周期	0~9999min	0	☆	0xAA17
AA-24	防冻运行时间	0~9999s	60	☆	0xAA18
AA-25	防冻运行频率	0.00~30.00Hz	10.00	☆	0xAA19
AA-26	休眠标志	-	-	●	0xAA20
AC 组 AIAO 校正					
AC-00	AI1 实测电压 1	0.500V~4.000V	出厂校正	☆	0xAC00
AC-01	AI1 显示电压 1	0.500V~4.000V	出厂校正	☆	0xAC01
AC-02	AI1 实测电压 2	6.000V~9.999V	出厂校正	☆	0xAC02
AC-03	AI1 显示电压 2	6.000V~9.999V	出厂校正	☆	0xAC03
AC-04	AI2 实测电压 1	-9.999V~10.000V	出厂校正	☆	0xAC04
AC-05	AI2 显示电压 1	-9.999V~10.000V	出厂校正	☆	0xAC05
AC-06	AI2 实测电压 2	-9.999V~10.000V	出厂校正	☆	0xAC06
AC-07	AI2 显示电压 2	-9.999V~10.000V	出厂校正	☆	0xAC07
AC-08	AI3 实测电压 1	0.500V~4.000V	出厂校正	☆	0xAC08
AC-09	AI3 显示电压 1	0.500V~4.000V	出厂校正	☆	0xAC09
AC-10	AI3 实测电压 2	6.000V~9.999V	出厂校正	☆	0xAC0A
AC-11	AI3 显示电压 2	6.000V~9.999V	出厂校正	☆	0xAC0B
AC-12	AO1 目标电压 1	0.500V~4.000V	出厂校正	☆	0xAC0C
AC-13	AO1 实测电压 1	0.500V~4.000V	出厂校正	☆	0xAC0D
AC-14	AO1 目标电压 2	6.000V~9.999V	出厂校正	☆	0xAC0E
AC-15	AO1 实测电压 2	6.000V~9.999V	出厂校正	☆	0xAC0F

功能码	名称	设定范围	出厂值	属性	通讯
AC-16	AO2 目标电压 1	0.500V~4.000V	出厂校正	☆	0xAC10
AC-17	AO2 实测电压 1	0.500V~4.000V	出厂校正	☆	0xAC11
AC-18	AO2 目标电压 2	6.000V~9.999V	出厂校正	☆	0xAC12
AC-19	AO2 实测电压 2	6.000V~9.999V	出厂校正	☆	0xAC13
AC-20	保留	-	-	☆	0xAC14
AC-21	保留	-	-	☆	0xAC15
AC-22	保留	-	-	☆	0xAC16
AC-23	保留	-	-	☆	0xAC17
AC-24	AI1 实测电流 1	0.000mA~20.000mA	出厂校正	☆	0xAC18
AC-25	AI1 采样电流 1	0.000mA~20.000mA	出厂校正	☆	0xAC19
AC-26	AI1 实测电流 2	0.000mA~20.000mA	出厂校正	☆	0xAC1A
AC-27	AI1 采样电流 2	0.000mA ~ 20.000mA	出厂校正	☆	0xAC1B
AC-28	AO1 理想电流 1	0.000mA ~ 20.000mA	出厂校正	☆	0xAC1C
AC-29	AO1 实测电流 1	0.000mA ~ 20.000mA	出厂校正	☆	0xAC1D
AC-30	AO1 理想电流 2	0.000mA ~ 20.000mA	出厂校正	☆	0xAC1E
AC-31	AO1 实测电流 2	0.000mA ~ 20.000mA	出厂校正	☆	0xAC1F
AC-32	AI2 实测电流 1	0.000mA ~ 20.000mA	出厂校正	☆	0xAC20
AC-33	AI2 采样电流 1	0.000mA ~ 20.000mA	出厂校正	☆	0xAC21
AC-34	AI2 实测电流 2	0.000mA ~ 20.000mA	出厂校正	☆	0xAC22
AC-35	AI2 采样电流 2	0.000mA ~ 20.000mA	出厂校正	☆	0xAC23
AC-36	AO2 理想电流 1	0.000mA ~ 20.000mA	出厂校正	☆	0xAC24
AC-37	AO2 实测电流 1	0.000mA ~ 20.000mA	出厂校正	☆	0xAC25
AC-38	AO2 理想电流 2	0.000mA ~ 20.000mA	出厂校正	☆	0xAC26
AC-39	AO2 实测电流 2	0.000mA ~ 20.000mA	出厂校正	☆	0xAC27
U0 组 参数监视组					
U0-00	运行频率 (Hz)	-	0.01Hz	●	0x7000
U0-01	设定频率 (Hz)	-	0.01Hz	●	0x7001
U0-02	母线电压 (V)	-	0.1V	●	0x7002

功能码	名称	设定范围	出厂值	属性	通讯
U0-03	输出电压 (V)	-	1V	●	0x7003
U0-04	输出电流 (A)	-	0.01A	●	0x7004
U0-05	输出功率 (kW)	-	0.1kW	●	0x7005
U0-06	输出转矩 (%)	-	0.1%	●	0x7006
U0-07	DI 输入状态	-	1	●	0x7007
U0-08	FM 输出状态	-	1	●	0x7008
U0-09	AI1 电压 (V)	-	0.01V	●	0x7009
U0-10	AI2 电压 (V)	-	0.01V	●	0x700A
U0-11	AI3 键盘电位器 电压	-	0.01V	●	0x700B
U0-12	计数值	-	1	●	0x700C
U0-13	长度值	-	1	●	0x700D
U0-14	负载速度显示	-	1	●	0x700E
U0-15	PID 设定 (无量纲) PID 设定压力值	-	1 0.01kg	●	0x700F
U0-16	PID 反馈 (无量纲) PID 反馈压力值	-	1 0.01kg	●	0x7010
U0-17	PLC 阶段	-	1	●	0x7011
U0-18	PLUSE 输入脉冲 频率 (Hz)	-	0.01kHz	●	0x7012
U0-19	反馈速度 (单位 0.1Hz)	-	0.1Hz	●	0x7013
U0-20	剩余运行时间	-	0.1Min	●	0x7014
U0-21	AI1 校正前电压	-	0.001V	●	0x7015
U0-22	AI2 校正前电压	-	0.001V	●	0x7016
U0-23	面板电位器校正 前电压	-	0.001V	●	0x7017
U0-24	电机速度	-	1m/Min	●	0x7018

功能码	名称	设定范围	出厂值	属性	通讯
U0-25	当前上电时间	-	1Min	●	0x7019
U0-26	当前运行时间	-	0.1Min	●	0x701A
U0-27	PLUSE 输入脉冲频率	-	1Hz	●	0x701B
U0-28	通讯设定值	-	0.01%	●	0x701C
U0-30	主频率 X 显示	-	0.01Hz	●	0x701E
U0-31	辅频率 Y 显示	-	0.01Hz	●	0x701F
U0-32	查看任意内存地址值	-	1	●	0x7020
U0-35	目标转矩 (%)	-	0.1%	●	0x7023
U0-36	保留	-	-	-	0x7024
U0-37	功率因素角度	-	0.1°	●	0x7025
U0-39	V/F 分离目标电压	-	1V	●	0x7027
U0-40	V/F 分离输出电压	-	1V	●	0x7028
U0-41	DI 输入状态直观显示	-	1	●	0x7029
U0-42	FM 输入状态直观显示	-	1	●	0x702A
U0-43	DI 功能状态直观显示 1	-	1	●	0x702B
U0-44	DI 功能状态直观显示 2	-	1	●	0x702C
U0-45	故障信息	-	1	●	0x702D
U0-59	设定频率 (%)	-	0.01%	●	0x703B
U0-60	运行频率 (%)	-	0.01%	●	0x703C
U0-61	变频器状态	-	1	●	0x703D
U0-62	当前故障编码	-	1	●	0x703E

功能码	名称	设定范围	出厂值	属性	通讯
U0-65	转矩上限	-	0.1%	●	0x7041
U0-73	电机序号	-	0	●	0x7049
U0-74	变频器输出转矩	-	0.0	●	0x704A
U0-75	保留	-	-	●	0x704B
U0-76	保留	-	-	●	0x704C
U0-77	保留	-	-	●	0x704D
U0-78	保留	-	-	●	0x704E

第七章 故障处理及维护

7.1 故障处理

7.1.1 处理故障

- 当变频器发生故障时，操作面板出现故障报警显示画面，同时故障继电器动作，变频器停止输出，电机自由停机。
- 发生故障报警后，应详细记录故障现象，并参照表 7-1 进行故障排查与清除。

表 7-1 故障报警内容及对策

故障名称	故障码	故障原因排查	故障处理对策
逆变单元保护	Err01	变频器输出回路短路	排除外围故障
		电机和变频器接线过长	加装电抗器或输出滤波器
		模块过热	检查风道是否堵塞、风扇是否正常工作并排除存在问题
		变频器内部接线松动	插好所有连接线
		主控板异常	寻求技术支持
		逆变模块异常	寻求技术支持
加速过电流	Err02	变频器输出回路存在接地或短路	排除外围故障
		控制方式为矢量且没有进行参数辨识	进行电机参数辨识
		加速时间太短	增大加速时间
		手动转矩提升或 V/F 曲线不合适	调整手动提升转矩或 V/F 曲线
		电压偏低	将电压调至正常范围
		对正在旋转的电机进行启动	选择转速追踪启动或等电机停止后再启动
		加速过程中突加负载	取消突加负载
		变频器选型偏小	选用功率等级更大的变频器

故障名称	故障码	故障原因排查	故障处理对策
减速过电流	Err03	变频器输出回路存在接地或短路	排除外围故障
		控制方式为矢量且没有进行参数辨识	进行电机参数辨识
		减速时间太短	增大减速时间
		电压偏低	将电压调至正常范围
		减速过程中突加负载	取消突加负载
		没有加装制动单元和制动电阻	加装制动单元及电阻
恒压过电流	Err04	变频器输出回路存在接地或短路	排除外围故障
		控制方式为矢量且没有进行参数辨识	进行电机参数辨识
		电压偏低	增大加速时间
		运行中是否有突加负载	将电压调至正常范围
		电压偏低	取消突加负载
		变频器选型偏小	选用功率等级更大的变频器
加速过电压	Err05	输入电压偏高	将电压调至正常范围
		加速过程中存在外力拖动电机运行	取消此外动力或加装制动电阻
		加速时间过短	增大加速时间
		没有加装制动单元和制动电阻	加装制动单元及电阻
减速过电压	Err06	输入电压偏高	将电压调至正常范围
		加速过程中存在外力拖动电机运行	取消此外动力或加装制动电阻
		减速时间过短	增大加速时间
		没有加装制动单元和制动电阻	加装制动单元及电阻

故障名称	故障码	故障原因排查	故障处理对策
恒速过电压	Err07	输入电压偏高	将电压调至正常范围
		运行过程中存在外力拖动电机运行	取消此外动力或加装制动电阻
控制电源故障	Err08	输入电压不在规范规定的范围内	将电压调至规范要求的范围内
欠压故障	Err09	瞬时停电	复位故障
		变频器输入电压不在规范要求的范围	调整电压到正常范围
		母线电压不正常	寻求技术支持
		整流桥及缓冲电阻不正常	寻求技术支持
		驱动板异常	寻求技术支持
		控制板异常	寻求技术支持
变频器过载	Err10	负载是否过大或发生电机堵转	减小负载并检查电机及机械情况
		变频器选型偏小	选用功率等级更大的变频器
加速过电压	Err11	电机保护参数 P9-01 设定是否合适	正确设定此参数
		负载是否过大或发生电机堵转	减小负载并检查电机及机械情况
		变频器选型偏小	选用功率等级更大的变频器
减速过电压	Err12	三相输入电源不正常	检查并排除外围线路中存在的问题
		驱动板异常	寻求技术支持
		防雷板异常	寻求技术支持
		主控板异常	寻求技术支持
输出缺相	Err13	变频器到电机的引线不正常	排除外围故障
		电机运行时变频器三相输出不平衡	检查电机三相绕组是否正常并排除故障
		驱动板异常	寻求技术支持
		模块异常	寻求技术支持

故障名称	故障码	故障原因排查	故障处理对策
模块过热	Err14	环境温度过高	降低环境温度
		风道堵塞	清理风道
		风扇损坏	更换风扇
		模块热敏电阻损坏	更换热敏电阻
		逆变模块损坏	更换逆变模块
外部设备	Err15	多功能端子 X 输入外部故障的信号	复位运行
		虚拟 IO 功能输入外部故障的信号	复位运行
通讯故障	Err16	上位机工作不正常	检查上位机接线
		通讯线不正常	检查通讯连接线
		保留	正确设置通讯扩展卡类型
		通讯参数 PD 组设置不正确	正确设置通讯参数
电流检测故障	Err18	检查霍尔器件异常	更换霍尔器件
		驱动板异常	更换驱动板
电机调谐故障	Err19	电机参数未按铭牌设置	根据铭牌正确设定电机参数
		参数辨识过程超时	检查变频器到电机引线
EEPROM 读写故障	Err21	EEPROM 芯片损坏	更换主控板
变频器硬件故障	Err22	存在过压	按过压故障处理
		存在过流	按过流故障处理
对地短路故障	Err23	电机对地短路	更换电缆或电机
累计运行时间到达故障	Err26	累计运行时间达到设定值	使用参数初始化功能清除记录信息
用户自定义故障 1	Err27	通过多功能端子 X 输入用户自定义故障 1 的信号	复位运行
		通过虚拟 IO 功能输入用户自定义故障 1 的信号	复位运行

故障名称	故障码	故障原因排查	故障处理对策
用户自定义故障 2	Err28	通过多功能端子 X 输入用户自定义故障 2 的信号	复位运行
		通过虚拟 IO 功能输入用户自定义故障 2 的信号	复位运行
累计上电时间到达故障	Err29	累计上电时间达到设定值	使用参数初始化功能清除记录信息
7 掉载故障	Err30	变频器运行电流小于 P9-64	确认负载是否脱离或 P9-64、P9-65 参数设置是否符合实际运行工况
运行时 PID 反馈丢失故障	Err31	变频器运行电流小于 P9-64	检查 PID 反馈信号或设置 PA-26 为一个合适值
运行时 PID 低限故障	Err32	PID 反馈低于 AA-16 设定值	检查 PID 反馈信号或设置 AA-16 为一个合适值
运行时 PID 高限故障	Err33	PID 反馈高于 AA-14 设定值	检查 PID 反馈信号或设置 AA-14 为一个合适值
运行时缺水故障	Err34	现场水压低于 AA-08 设定检测水压值	检查 AA-08 设定值是否合理 出水阀是否关闭 压力变送器是否损坏
逐波限流故障	Err40	负载是否过大或发生电机堵转	减小负载并检查电机及机械情况
		变频器选型偏小	选用功率等级更大的变频器
运行时切换电机故障	Err41	在变频器运行过程中通过端子更改当前电机选择	变频器停机后再进行电机切换操作
速度偏差过大故障	Err42	没有进行参数辨识	进行参数辨识
		速度偏差过大检测参数 P9-69/P9-70 设置不合理	根据实际情况合理设置检测参数
初始位置错误	Err51	电机参数与实际偏差太大	重新确认电机参数是否正确，重点关注额定电流是否设定偏小

7.2 维护

- 由于环境的温度、湿度、酸碱度、粉尘、振动等因素的影响，以及变频器内部的器件老化及磨损等诸多原因，都会导致潜在的故障发生，因此必须在存贮、使用中对外部控制器进行日常或定期的维护。
- 如果变频器经过长途运输，使用前应例行检查，确认产品元部件齐全、螺钉紧固。
在使用变频器期间，应定期清理变频器内部灰尘，检查内部各紧固螺钉，确认无松动。

⚠ 危险

- 只有经过专业培训并授权的合格专业人员才可以对 FC300 进行维护。维护人员在维护前，必须取下金属饰品。维护时必须使用符合绝缘要求的服装和工具。
- FC300 在带电、运行中，内部存在危险的高电压。
- 在对 FC300 进行检查及维护前，应可靠断开输入电源，并等待至少 10 分钟。
- 确认 FC300 内部充电指示灯已经熄灭，功率端子 (+)、(-) 之间的电压低于 36V 后，才能打开 FC300 盖板进行维护。

⚠ 警告

- 对于存贮时间超过 2 年的变频器，在首次通电时，应通过调压器缓慢升压供电。不要将导线、工具、螺钉等金属物品留在变频器内部。
- 请勿对变频器擅自进行改造。
- 变频器内部有对静电敏感的 IC 元件，请勿直接触摸板上器件。

日常维护

FC300 必须在规定的环境中运行，参见 3.2 节。请按表 7-2 做好日常的维护工作，以便及时发现异常现象，延长 FC300 的使用寿命。

表 7-2 日常检查项目

检查对象	检查内容	判断标准
运行环境	温度、湿度	-10~+40℃, 40~50℃需降额使用, 小于 95%RH, 无水珠凝结
	尘埃、水及滴漏	无导电性灰尘积聚、无水漏痕迹
	气体	无异味
变频器	振动、发热	振动平稳, 风温合理
	噪音	无异样响声
电机	发热	发热无异常
	噪音	噪音均匀
运行状态参数	输出电流	在额定值范围
	输出电压	在额定值范围

定期维护

根据使用环境, 用户可以 3~6 个月内对 FC300 进行一次定期常规检查, 以消除故障隐患, 确保设备长期高性能稳定运行。检查内容有:

- 功率端子接触牢固, 铜排或电缆连接处没有过热痕迹;
- 电力电缆、控制电缆有无损伤, 尤其是与金属表面接触的表皮没有割伤的痕迹;
- 电力电缆和控制信号线的线鼻子绝缘包扎带不脱落或破裂;
- 对电路板、风道上的粉尘全面清扫, 最好使用吸尘器。

△ 注意

- 变频器出厂前已经通过耐压实验, 用户不必再进行耐压测试, 否则测试不当会损坏变频器。
- 对电机进行绝缘测试时, 必须将变频器的 U/V/W 端子断开, 单独对电机测试, 否则将会损坏变频器。
- 长期存放的变频器必须在 2 年以内进行一次通电实验。采用调压器缓慢升高变频器的输入电压至额定值, 通电至少 5 小时。

易损件的更换

变频器易损件主要有冷却风扇和滤波电解电容器，其寿命与使用的环境及保养状况密切相关，用户可以根据运行时间设定更换年限。

易损件	冷却风扇	滤波电解电容
寿命时间	6 万小时	5 万小时
可能损坏原因	轴承磨损、叶片老化	环境温度较高，频繁的负载跳变造成脉动电流增大，电解质老化
判别标准	变频器断电时，查看风扇叶片等是否有裂缝；驱动器带电时，检查风扇运转情况是否正常，是否有异常振动、噪音等	变频器在带载运行时是否经常出现过流、过压等故障；有无液体漏出，安全阀是否已凸出，静电电容的测定，绝缘电阻的测定

报废处理

在报废时，请注意：

- 变频器内部的电解电容焚烧时可能引发爆炸。
- 塑胶件焚烧时会产生有毒气体。
- 请作为工业垃圾进行处理。

第八章 选配件

8.1 操作面板安装组件

- 操作面板安装组件包括：外引安装底座与外引延长电缆。
- 外引安装底座操作面板外引安装底座为选配件，如有需要，请另外订货。安装底座尺寸如图 8-1 所示，单位为 mm。



图 8-1 外引安装底座尺寸

外引延长电缆

操作面板外引延长电缆为选配件，如有需要，请另外订货。型号如下：

- 操作面板外引 1.5m 延长电缆
- 操作面板外引 5m 延长电缆

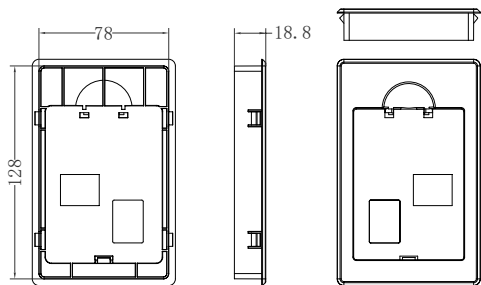
8.2 制动单元及制动电阻选型

8.2.1 阻值的选择

- 制动时，电机的再生能量几乎全部消耗在制动电阻上。
- 可根据公式： $U \cdot U/R = P_b$
- U---- 系统稳定制动的制动电压（不同的系统也不一样，对于 380VAC 系统一般取 700V） P_b ---- 制动功率

8.2.2 制动电阻的功率选择

理论上制动电阻的功率和制动功率一致，但是考虑到降额为 70%。

可根据公式： $0.7 \cdot Pr = Pb \cdot D$

Pr ---- 电阻的功率

D ---- 制动频度（再生过程占整个工作过程的比例），一般取 10%。

表 8-1 制动单元及制动电阻选型推荐表

型号	适配电机	制动单元 推荐	制动电阻推荐	
			阻值	最小功率
FC300-2S-0.4GB	0.4kW	内置	200~300Ω	50W
FC300-2S-0.75GB	0.75kW	内置	150~250Ω	100W
FC300-2S-1.5GB	1.5kW	内置	100~150Ω	200W
FC300-2S-2.2GB	2.2kW	内置	80~100Ω	250W
FC300-2S-4.0GB	4.0kW	内置	60~80Ω	400W
FC300-2S-5.5GB	5.5kW	内置	40~50Ω	600W
FC300-2S-7.5GB	7.5kW	内置	30~40Ω	800W
FC300-2S-11G(B)	11kW	内置选配	20~25Ω	1.2kW
FC300-2S-15G(B)	15kW	内置选配	15~20Ω	1.5kW
FC300-4T-0.75GB/1.5PB	0.75/1.5kW	内置	250~350Ω	100W
FC300-4T-1.5GB/2.2PB	1.5/2.2kW	内置	200~300Ω	200W
FC300-4T-2.2GB/4.0PB	2.2/4.0kW	内置	150~250Ω	250W
FC300-4T-4.0GB/5.5PB	4.0/5.5kW	内置	100~150Ω	400W
FC300-4T-5.5GB/7.5PB	5.5/7.5kW	内置	80~100Ω	600W
FC300-4T-7.5GB/11PB	7.5/11kW	内置	60~80Ω	800W
FC300-4T-11GB/15PB	11/15kW	内置	40~50Ω	1.2kW
FC300-4T-15GB/18.5PB	15/18.5kW	内置	30~40Ω	1.5kW
FC300-4T-18.5GB/22PB	18.5/22kW	内置	25~30Ω	2kW
FC300-4T-22GB/30PB	22/30kW	内置	20~25Ω	2.5kW
FC300-4T-30G(B)/37P(B)	30/37kW	内置选配	15~20Ω	3kW

型号	适配电机	制动单元推荐	制动电阻推荐	
			阻值	最小功率
FC300-4T-37G(B)/45P(B)	37/45kW	内置选配	15~20Ω	4kW
FC300-4T-45G(B)/55P(B)	45/55kW	内置选配	10~15Ω	4.5kW
FC300-4T-55G(B)	55kW	内置选配	10~15Ω	5.5kW
FC300-4T-55G(B)/75P(B)	55/75kW	内置选配	10~15Ω	6kW
FC300-4T-75G(B)/90P(B)	75/90kW	内置选配	8~10Ω	7.5kW
FC300-4T-90G/110P	90/110kW	外置	8~10Ω	9kW
FC300-4T-110G/132P	110/132kW	外置	6~8Ω	11kW
FC300-4T-132G/160P	132/160kW	外置	6~8Ω	13.2kW
FC300-4T-160G/185P	160/185kW	外置	4~6Ω	16kW
FC300-4T-185G	185kW	外置	4~6Ω	18kW
FC300-4T-200G/220P	200/220kW	外置	4~6Ω	20kW
FC300-4T-220G/250P	220/250kW	外置	4-6Ω*2	11kW*2
FC300-4T-250G/280P	250/280kW	外置	4-6Ω*2	13kW*2
FC300-4T-280G/315P	280/315kW	外置	4-6Ω*2	14kW*2
FC300-4T-315G/355P	315/355kW	外置	4-6Ω*2	16kW*2
FC300-4T-355G/400P	355/400kW	外置	4-6Ω*3	11kW*3
FC300-4T-400G/450P	400k/450W	外置	4-6Ω*3	14kW*3
FC300-4T-450G	450kW	外置	4-6Ω*3	14kW*3

注意: *2、*3 是指 2、3 并联。

注意

- 建议按上表推荐的阻值范围选择制动电阻。
- 较大的电阻值可在制动系统出现故障时保证安全，但若阻值过高，制动能力会下降，可能导致变频器出现过压保护。
- 请将制动电阻安装在通风良好的金属罩内，制动电阻工作时温度很高，请勿直接取下。

附录 A MODBUS 通讯协议

变频器提供 RS485 通信接口，并支持 Modbus-RTU 通讯协议。用户可通过计算机 /PLC 实现集中控制，通过该通讯协议设定变频器运行命令，修改或读取功能码参数，读取变频器的工作状态及故障信息等。

一、协议内容

该串行通信协议定义了串行通信中传输的信息内容及使用格式。其中包括：主机轮询（或广播）格式；主机的编码方法，内容包括：要求动作的功能码，传输数据和错误校验等。从机的响应也是采用相同的结构，内容包括：动作确认，返回数据和错误校验等。如果从机在接收信息时发生错误，或不能完成主机要求的动作，它将组织一个故障信息作为响应反馈给主机。

应用方式

变频器接入具备 RS485 总线的“单主多从”PC/PLC 控制网络，作为通讯从机。

总线结构

(1) 硬件接口

自带通讯接口 A+、B- 接线端子。

(2) 拓扑结构

单主机多从机系统。网络中每一个通讯设备都有一个唯一的从站地址，其中有一个设备作为通讯主机（PC 上位机、PLC、HMI 等），主机发动通讯，对从机进行参数读或写操作，其它设备在为通讯从机，响应主机对本机的询问或通讯操作。在同一时刻只能有一个设备发送数据，而其他设备处于接收状态。从机地址的设定范围为 1~247，0 为广播通信地址。网络中的从机地址必须是唯一的。

(3) 通讯传输方式

异步串行，半双工传输方式。数据在串行异步通信过程中，是以报文的形式，一次发送一帧数据，MODBUS-RTU 协议中约定，当通讯数据线上无数据的空闲时间大于 3.5Byte 的传输时间，表示新的一个通讯帧的起始。

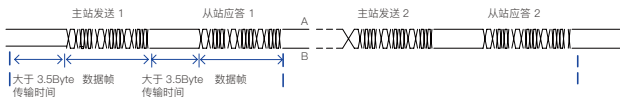

变频器内置的通信协议是 Modbus-RTU 从机通信协议，可响应主机的“查询 / 命令”，或根据主机的“查询 / 命令”做出相应的动作，并通讯数据应答。主机可以是指个人计算机 (PC)，工业控制设备或可编程逻辑控制器 (PLC) 等，

主机既能对某个从机单独进行通信，也能对所有下位从机发布广播信息。对于主机的单独访问“查询 / 命令”，被访问从机要返回一个应答帧频；对于主机发出的广播信息，从机无需反馈响应给主机。

(4) 通讯资料结构

Modbus 协议通讯数据格式如下，变频器只支持 Word 型参数的读或写对应的通讯读操作命令为 0x03；写操作命令为 0x06，不支持字节或位的读写操作：

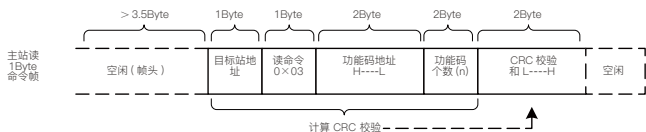

理论上，上位机可以一次读取连续的几个功能码 (即其中 n 最大可达 12 个)，但要注意不能跨过本功能码组的最后一个功能码，否则会答复出错。

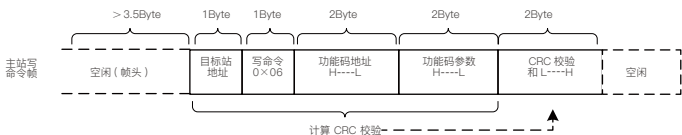
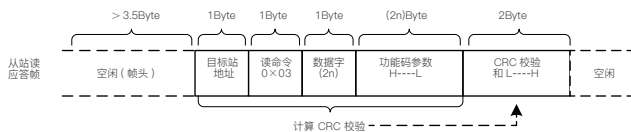

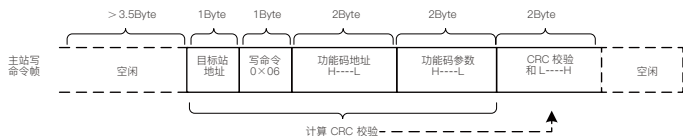

若从机检测到通讯帧错误，或其他原因导致的读写不成功，会答复错误帧。

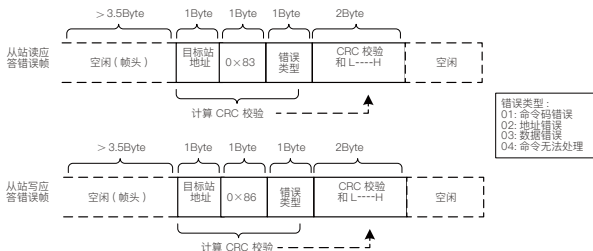

数据帧字段说明：

帧头 START	大于 3.5 个字符传输时间的空闲
从机地址 ADR	通讯地址范围：1~247；0= 广播地址
命令码 CMD	03：读从机参数；06：写从机参数
功能码地址 H	变频器内部的参数地址，16 进制表示；
功能码地址 L	分为功能码型和非功能码型（如运行状态参数、运行命令等）参数等，详见地址定义。传送时，高字节在前，低字节在后。
功能码个数 H	本帧读取的功能码个数，若为 1 表示读取 1 个功能码。
功能码个数 L	传送时，高字节在前，低字节在后。 本协议一次只能改写 1 个功能码，没有该字段。
数据 H	应答的数据，或特写入的数据，传送时，高字节在前，
数据 L	低字节在后。

CRC CHK 高位	检测值: CRC16 校验值。传送时, 高字节在前, 低字节在后。 计算方法详见本节 CRC 校验的说明。
CRC CHK 低位	
END	3.5 个字符时间

CMD 校验方式:

- CRC 校验方式:** CRC(Cyclical Redundancy Check) 使用 RTU 帧格式, 消息包括了基于 CRC 方法的错误检测域。CRC 域检测了整个消息的内容。CRC 域是两个字节, 包含 16 位的二进制值。它由传输设备计算后加入到消息中。接收设备重新计算收到消息 CRC, 并与接收到的 CRC 域中的值比较, 如果两个 CRC 值不相等, 则说明传输有错误。
- CRC 是先存入 0XFFFF, 然后调用一个过程将消息中连续的 8 位字节与当前寄存器中的值进行处理。仅每个字符中的 8BIT 数据对 CRC 有效, 起始位和停止位以及奇偶校验位均无效。
- CRC 产生过程中, 每个 8 位字符都单独和寄存器内容相异或 (XOR), 结果向最低有效位方向移动, 最高有效位以 0 填充。LSB 被提取出来检测, 如果 LSB 为 1, 寄存器单独和预置的值相异或, 如果 LSB 为 0, 则不进行。整个过程要重复 8 次。
- 在最后一位 (第 8 位) 完成后, 下一个 8 位字节又单独和寄存器的当前值相异或。最终寄存器中的值, 是消息中所有的字节都执行之后的 CRC 值。CRC 添加到消息中时, 低字节先加入, 然后高字节。
- CRC 简单函数如下:

```

unsigned int CRC16_CHK(unsigned char *data, unsigned char length)
{
    int j = 0;
    unsigned int reg_crc = 0xffff;
    while(length--)
    {
        reg_crc ^= *data++;
        for(j=0;j<8;j++)
        {
            if(reg_crc & 0x01)
            {
                reg_crc = (reg_crc >> 1) ^ 0xa001;
            }
            else
            {
                reg_crc = reg_crc >> 1;
            }
        }
    }
    return reg_crc;
}

```

功能码参数地址标示规则：

- 读写功能码参数（有些功能码是不能更改的，只供厂家使用 / 监视使用）：
- 高位字节：P0~Pd 组、A0~AC A 组、70~7F U 组
- 低位字节：00~FF
- 例如：若要范围功能码 P3-12 则功能码的访问地址表示为 F30CH

注意：

- PF 组：既不可读取参数，也不可更改参数；
- U 组：只可读取，不可更改参数。
- 有些参数在变频器处于运行状态时不可更改；有些参数不论变频器处于何种状态，均不可更改；
- 更改功能码参数，还要注意参数的范围、单位及相关说明。

功能码组号	通讯访问地址	通讯修改 RAM 中功能码地址
P0 ~ PE 组	0xF000 ~ 0xFEFF	0x0000 ~ 0x0EFF
A0 ~ AC 组	0xA000 ~ 0xACFF	0x4000 ~ 0x4CFF
U0 组	0x7000 ~ 0x70FF	只读，不可写

注意：

- 由于 EEPROM 频繁被存储，会减少 EEPROM 的使用寿命，所以，有些功能码在通讯的模式下，无须存储，只要更改 RAM 中的值就可以了。
- 如果为 P 组参数，要实现该功能，只要把该功能码地址的高位 F 变成 0 就可以实现。如果为 A 组参数，要实现该功能，只要把该功能码地址的高位 A 变成 4 就可以实现。
- 写入 RAM 相应功能码地址表示如下：
- 高位字节：00~0F（P 组）、40~4F（A 组）
- 低位字节：00~FF
- 例如：功能码 P3-12 不存储到 EEPROM 中，地址表示为 030CH；功能码 A0-05 不存储到 EEPROM 中，地址表示为 4005H；

注意：

该地址表示只能做写 RAM，不能做读的动作，读时，为无效地址。

对于所有参数，也可以使用命令码 07H 来实现该功能。

停机 / 运行参数部分：

参数地址	参数描述	参数地址	参数描述
1000H	通信设定值 (十进制)- 10000~10000	1010H	PID 设置
1001H	运行频率	1011H	PID 反馈
1002H	母线电压	1012H	PLC 步骤
1003H	输出电压	1013H	单位 0.01kHz
1004H	输出电流	1014H	反馈速度，单位 0.1Hz
1005H	输出功率	1015	剩余运行时间
1006H	输出转矩	1016	AI1 校正前电压
1007H	运行速度	1017	AI2 校正前电压
1008H	DI 输入标志	1018	AI3 校正前电压
1009H	DO 输出标志	1019	线速度
100AH	AI1 电压	101A	当前上电时间
100BH	AI2 电压	101B	当前运行时间
100CH	AI3 电压	101C	输入脉冲频率，单位 1Hz
100DH	计数值输入	101D	通讯设定值
100EH	长度值输入	101E	实际反馈速度
100FH	负载速度	101F	主频率 X 显示

注意：

- 通信设定值是相对值的百分数，10000 对应 100.00%，-10000 对应 -100.00%。
- 对频率量纲的数据，该百分比是相对最大频率 (P0-10) 的百分数；对转矩量纲的数据，该百分比是 P2-10、A2-48、A3-48、A4-48(转矩上限数字设定，分别对应第一、二、三、四电机)。

• 控制命令输入到变频器：（只写）

命令字地址	命令功能
2000H	0001: 正转运行
	0002: 反转运行
	0003: 正转点动
	0004: 反转点动
	0005: 自由停机
	0006: 减速停机
	0007: 故障复位

• 读取变频器状态：（只读）

状态字地址	状态字功能
3000H	0001: 正转运行
	0001: 正转运行
	0003: 停机

• 参数锁定密码校验：（如果返回为 8888H，即表示密码校验通过）

密码地址	输入密码的内容
1F00H	*****

• 数字输出端子控制：（只写）

命令地址	命令内容	
2001H	BIT0: FM 输出控制	BIT5: VDO1
	BIT1: AO2 输出控制	BIT6: VDO2
	BIT2: RELAY1 输出控制	BIT7: VDO3
	BIT3: RELAY2 输出控制	BIT8: VDO4
	BIT4: FMR 输出控制	BIT9: VDO5

• 模拟输出 AO1 控制：（只写）

命令地址	命令内容
2002H	0~7FFF 表示 0%~100%

• 模拟输出 AO2 控制：（只写）

命令地址	命令内容
2003H	0~7FFF 表示 0%~100%

A • 脉冲 (PULSE) 输出控制：（只写）

命令地址	命令内容
2004H	0~7FFF 表示 0%~100%

• 变频器故障描述

变频器故障地址	变频器故障信息	
8000H	0000: 无故障	000D: 输出缺相
	0001: 保留	000E: 模块过热
	0002: 加速过电流	000F: 外部故障
	0003: 减速过电流	0010: 异常通信
	0004: 恒速过电流	0011: 异常接触器
	0005: 加速过电压	0012: 电流检测失败
	0006: 减速过电压	0013: 电机调谐故障
	0007: 恒速过电压	0014: 编码器 /PG 卡故障
	0008: 缓冲电阻过载故障	0015: 参数读写异常
	0009: 欠压故障	0016: 变频器硬件故障
	000A: 变频器过载	0017: 电机对地短路故障
	000B: 电机过载	0018: 保留
	000C: 输入缺相	0019: 保留

变频器故障地址	变频器故障信息
8000H	001A: 运行时间到达
	001B: 用户自定义故障 1
	001C: 用户自定义故障 2
	001D: 上电时间到达
	001E: 掉载
	001F: 运行时 PID 反馈丢失
	0028: 快速限流超时故障
	0029: 运行时切换电机故障
	002A: 速度偏差过大
	002B: 电机超速度
	002D: 电机温度过高
	005A: 编码器行号设置错误
	005B: 未连接编码器
	005C: 初始位置错误
	005E: 速度反馈错误

• Pd 组通讯参数说明

	波特率	出厂值	6005
Pd-00	设定范围	个位: MODBUS 波特率	
		0: 300BPS	5: 9600BPS
		1: 600BPS	6: 19200BPS
		2: 1200BPS	7: 38400BPS
		3: 2400BPS	8: 57600BPS
		4: 4800BPS	9: 115200BPS

此参数用来设定上位机与变频器之间的数据传输速率。

注意: 上位机与变频器设定的波特率必须一致, 否则, 通讯无法进行。波特率越大, 通讯速度越快。

• 数字输出端子控制：（只写）

	数据格式	出厂值	0
Pd-01	设定范围	0: 无校验: 数据格式 <8,N,2> 1: 偶检验: 数据格式 <8,E,1> 2: 奇校验: 数据格式 <8,O,1> 3: 无校验: 数据格式 <8-N-1>	

• 上位机与变频器设定的数据格式必须一致，否则，通讯无法进行。

	本机地址	出厂值	1
Pd-02	设定范围	1~247, 0 广播地址	

- 当本机地址设定为 0 时，即为广播地址，实现上位机广播功能。
- 本机地址具有唯一性（除广播地址外），这是实现上位机与变频器点对点通讯的基础。

	应答延时	出厂值	2ms
Pd-03	设定范围	0~20ms	

应答延时:是指变频器数据接受结束到向上位机发送数据的中间间隔时间。如果应答延时小于系统处理时间，则应答延时以系统处理时间为准，如应答延时长于系统处理时间，则系统处理完数据后，要延迟等待，直到应答延迟时间到，才往上位机发送数据。

	通讯超时时间	出厂值	0.0 s
Pd-04	设定范围	0.0 s (无效) 0.1~60.0s	

- 当该功能码设置为 0.0s 时，通讯超时时间参数无效。
- 当该功能码设置成有效值时，如果一次通讯与下一次通讯的间隔时间超出通讯超时时间，系统将报通讯故障错误 (Err16)。通常情况下，都将其设置成无效。如果在连续通讯的系统中，设置次参数，可以监视通讯状况。

	通讯协议选择	出厂值	0
Pd-05	设定范围	0: 非标准的 Modbus 协议; 1: 标准的 Modbus 协议	

Pd-05=1: 选择标准的 Modbus 协议。

Pd-05=0: 读命令时, 从机返回字节数比标准的 Modbus 协议多一个字节, 用来确定通讯读取输出电流时, 电流值的输出单位。

	通讯读取电流分辨率	出厂值	0
Pd-06	设定范围	0: 0.01A 1: 0.1A	

它用于确定当前值的输出单位通信读取输出电流。

功能码数据是变频器的重要设置参数。有 P 组和 A 组功能参数。

参数组如下所示：

功能码数据	P 组 (可读写)	P0, P1, P2, P3, P4, P5, P6, P7, P8, P9, PA, PB, PC, PD, PE, PF
	A 组 (可读写)	A0, A1, A2, A3, A4, A5, A6, A7, A8, A9, AA, AB, AC, AD, AE, AF

功能码数据通讯地址定义如下：

- 当为通讯读取功能码数据时, 对于 P0~ PF、A0~ AF 组功能码数据, 其通讯地址高十六位直接为功能组编号, 低十六位直接为功能码在功能组中序号, 举例如下:
 - P0-16 功能参数: 其通讯地址为 F010H, 其中 F0H 代表 P0 组功能参数, 10H 代表功能组中序号 16 的十六进制数据格式。
 - AC-08 功能参数: 其通讯地址为 AC08, 其中 ACH 代表 AC 组功能参数, 08H 代表功能码在功能组中序号 08 的十六进制数据格式。
- 当为通讯写入功能码数据时, 对于 P0~PF 组功能码数据, 其通讯地址高十六位, 根据是否写入 EEPROM, 区分为 00~0F 或 F0~FF, 低十六位直接为功能码在功能组中序号, 举例如下:

- 写功能在参数 P0-16: 需要写入 EEPROM 时, 其通讯地址为 F010H, 不需要写入 EEPROM 时, 其通讯地址为 0010H, 当为通讯写入 EEPROM 数据时, 对于 A0~AF 组功能码数据, 其通讯地址高十六位区分为 10~4F 或 A0~AF, 低十六位直接为功能码在功能组中序号, 举例如下:
- 写功能参数 AC-08: 需要写入 EEPROM 时, 其通讯地址为 AC08H, 不需要写入 EEPROM 时, 其通讯地址为 4C08H。

• 非功能码数据

A 非功能码 数据	状态数据 (可读)	U 组监视参数、变频器故障描述、变频器运行状态
	控制参数 (可写)	控制命令、通讯设定值、数字输出端子控制、模拟输出 AO1 控制、模拟输出 AO2 控制、高速脉冲 (FMP) 输出控制、参数初始化

• 状态数据

状态数据分为 U 组监视参数、变频器故障描述、变频器运行状态。

(1) U 组参数监视参数

U 组监视数据描述见说明书相关 U0 组功能描述, 其地址定义如下:

U0~UF, 其通讯地址高十六位为 70~7F, 低十六位为监视参数在组中的序号, 举例如下: U0-11, 其通讯地址为 700BH。

• 变频器故障描述

通讯读取变频器故障时, 通讯地址固定为 8000H, 上位机通过读取该地址数据, 可以获取当前变频器故障代码, 故障代码描述见, 第五章 P9-14 功能码中定义。

• 变频器运行状态

通讯读取变频器运行状态时, 通讯地址因定为 3000H, 上位机通过读取该地址数据, 可以获取当前变频器运行状态信息, 定义如下:

变频器运行状态通讯地址	读取状态字定义
3000H	1: 正转运行
	2: 反转运行
	3: 停机

• 控制参数

控制参数分为控制命令、数字输出端子控制、模拟输出 AO1 控制、模拟输出 AO2 控制、高速脉冲 (FMP) 输出控制。

• 控制命令

在 P0-02(命令源) 选择为 2: 通讯控制时, 上位机通过该通讯地址, 可以实现对变频器的启停等相关命令控制, 控制命令定义如下:

控制命令通讯地址	命令功能
2000H	1: 正转运行
	2: 反转运行
	3: 正转点动
	4: 反转点动
	5: 自由停机
	6: 减速停机
	7: 故障复位

• 通讯设定值

通讯设定值主要用于中频率源、转矩上限源、VF 分离电压源、PID 给定源、PID 反馈源等选择为通讯给定时的给定数据, 其通讯地址为 1000H, 上位机设定该通讯地址值时, 其数据范围为 -10000~10000, 对应相对给定值 -100.00%~100.00%。

• 数字输出端子控制

当数字输出端子功能选择为 20: 通讯控制时, 上位机通过该通讯地址, 可以实现对变频器数字输出端子的控制, 定义如下:

数字输出端子控制 通讯地址	命令内容	
2001H	BiT0: DO1 输出控制	BiT5: VDO1
	BiT1: DO2 输出控制	BiT6: VDO2
	BiT2: RELAY1 输出控制	BiT7: VDO3
	BiT3: RELAY2 输出控制	BiT8: VDO4
	BiT4: FMR 输出控制	BiT9: VDO5

• 模拟输出 AO1, AO2, 高速脉冲输出 FMP 控制

当模拟量输出 AO1、AO2，高速脉冲输出 FMP 输出功能选择为 12：通讯设定时，上位机通过该通讯地址，可以实现对变频器模拟量、高速脉冲输出的控制，定义如下：

输出控制通信地址		命令内容
AO1	2002H	0~7FFF 表示 0%~100%
AO2	2003H	
FMP	2004H	

• 参数初始化

当需要通过上位机实现对变频器的参数初始化操作时，需要使用该功能。如果 PP-00(用户密码)不为 0，则首先需要通过进行密码校验，校验通过后，在 30 秒后，上位机进行参数初始化操作。通讯进行用户密码校验的通讯地址为 1F00H，直接将正确的用户密码写入该地址，则可以完成密码校验。通讯进行参数初始化的地址为 1F01H，其数据内容定义如下：

参数初始化通信地址	命令功能
1F01H	1: 恢复出厂参数
	2: 清除记录信息
	4: 恢复用户备份参数
	501: 备份用户当前参数

产品售后服务政策

本公司郑重承诺，自用户从我公司（以下简称厂家）购买产品之日起，用户享有如下产品售后保修服务：

- ① 本产品自用户从厂家购买之日起，实行为期 18 个月的免费保修（出口国外 / 非标机产品除外）。
- ② 本产品自用户从厂家购买之日起一个月内发生质量问题，厂家包退、包换、保修。
- ③ 本产品自用户从厂家购买之日起三个月内发生质量问题，厂家包换、保修。
- ④ 本产品自用户从厂家购买之日起，享有有偿终生服务。
- ⑤ 免责条款：因下列原因造成的产品故障不在厂家 18 个月免费保修服务承诺范围之内：
 - (1) 用户不依照《产品说明书》中所列程序进行正确的操作；
 - (2) 用户未经与厂家沟通自行修理产品或擅自改造产品造成产品故障；
 - (3) 用户产国产品的标准使用范围使用产品引发产品故障；
 - (4) 用户使用环境不良导致产品器件异常老化或引发故障；
 - (5) 由于地震、火灾、风水灾害、雷击、异常电压或其他自然灾害等不可抗力原因造成的产品损坏；
 - (6) 用户购买产品后再运输过程中因运输方式选择不当发生跌损或其他外力侵入导致产品损耗；（运输方式由用户合理选择，本公司协助代为办理托运手续）
- ⑥ 在下列情况下，厂家有权不予提供保修服务：
 - (1) 厂家在产品中标示的品牌、商标、序号、铭牌等标识毁损或无法辨认时；
 - (2) 用户未按双方签订的《购销合同》付清货款时；
 - (3) 用户对厂家的售后服务提供单位故意隐瞒产品在安装、配线、操作、维护或其他过程中的不当使用情况时。
- ⑦ 本政策最终解释权归深圳市江昇控制技术有限公司所有。



深圳市江昇控制技术有限公司

- ◆ 地址：深圳市龙华区观澜街道桂香社区章企路 110 号
福兴工业园 E 栋 3 楼
- ☎ 电话：(0755)29611160
- 🌐 网址：www.jansoncontrols.com
- ✉ 邮箱：info@jansoncontrols.com

